

STOOF
BREDA

STOOF BREDA TEL. 22021

STOOF BREDA N.V.

BREDA - VEILINGKADE 15
TEL. (01600) 2 20 21 (10 LIJNEN)
TELEX 13191

TRANSPORT - MONTAGE

Thirty years ago, the transport by road of a machine weighing 12½ tons (then referred to as 25,000 lbs) was so important that the whole national press considered it worth while mentioning • Nowadays, we regularly move transformers, stators, generators, etc. weighing 150-250 tons without any publicity • We do not regret this at all because it proves that our heavy and specialized transport being seen daily on the roads is a sign of a strongly industrialised West Europe • The necessity to increase productivity forces industry to employ more efficient machines and erect new factories; these machines are either much more complicated and more difficult to dismantle and re-assemble, or just larger and heavier than in the past • We are the vital link between the manufacturer of a machine and its user and an important aid to the builder of an installation • A piece of machinery, which is the product of careful research and design by a team of engineers and of painstaking construction, has to be moved to its place of use so that it can fulfil its need to industry • Thirty years ago a crane truck with a lifting force of 1,000 lbs. would meet our purposes but, nowadays, the crane (310 ft. high and with a load of 120 tons) shown overleaf is in keeping with our needs and in harmony with our specially designed fleet of vehicles • The challenge to us is to move things made by and designed for heavy industry • This challenge we welcome as it forces us to keep our equipment in the finest working order and at the highest level of modernisation as well as providing a mental stimulus in arriving at a satisfactory solution to the many problems on heavy transport with which we are confronted • With our many years of experience behind us, we are jealous of our reputation for having kept up-to-date in our special field. To enable you to have an idea of what we do, and can do, we are sending you this booklet.

Vor dreissig Jahren war der Strassentransport einer 12,5 to (man sagte damals 25.000 Pfund) schweren Maschine dermassen wichtig, dass er von der ganzen überregionalen Presse erwähnt wurde • Heutzutage befördern wir regelmässig 150 bis 250 to wiegende Transformatoren, Statoren, Generatoren usw., ohne irgendwelche Presseberichte • Dies bedauern wir nicht, weil daraus folgt, dass unsere schweren und Sondertransporte zum täglichen Strassenbild im stark industrialisierten Westeuropa gehören • Der Drang zur Produktivitätssteigerung zwingt die Industrie zur Beschaffung von leistungsfähigeren Maschinen, sei es nach der Zahl der Produkte oder nach der der Bearbeitungen; jedoch auch von Maschinen, die komplizierter, daher schwieriger zerlegbar oder überhaupt weit grösser und schwerer sind • Zwischen dem Hersteller einer Maschine oder Anlage und deren Benutzer sind wir ein notwendiges Bindeglied, da nun einmal das von einer Ingenieursgruppe Entworfenen, von einer Fabrik so hervorragend hergestellte und von der Industrie so dringend Benötigte auch noch zu transportieren ist • Vor dreissig Jahren reichte ein kleiner Kranwagen mit 500 kg Tragfähigkeit für unseren Betrieb aus; heute passt der u.a. umseitig dargestellte 106 m hohe 120 to-Kran harmonisch in unseren Fuhrpark hinein • Das Versetzen der Schwerindustrieerzeugnisse ist uns eine Herausforderung, auch wenn es uns mal Kopfzerbrechen erfordern mag, besonders da ständige Erneuerung und Modernisierung unseres Materials nötig ist • Wir wissen, dass wir auf unserem Spezialgebiet mit der Zeit gehen und langjährige Erfahrungen gesammelt haben. Um Ihnen ein Bild unserer Leistungen und Möglichkeiten zu vermitteln, gaben wir dieses Heft heraus.

Dertig jaar geleden was het transport over de weg van een machine met een gewicht van 12,5 ton (men sprak toen van 25000 pond) zo belangrijk dat de gehele landelijke pers er melding van maakte • Nu vervoeren wij regelmatig transformatoren, stators, generatoren, enz. met een gewicht van 150 tot 250 ton zonder enige publiciteit te krijgen • Hierover beklagen wij ons niet, omdat hieruit blijkt dat onze zware en bijzondere transporten behoren tot een dagelijkse verschijning op de wegen in het sterk geïndustrialiseerde West Europa • De drang om de produktiviteit te verhogen dwingt de industrie tot de aanschaf van machines, die meer kunnen leveren, hetzij in aantal produkten, hetzij in aantal bewerkingen; machines die tevens gecompliceerder en daardoor moeilijker demontabel of zonder meer veel groter en zwaarder zijn • Tussen de fabrikant van een machine of installatie en de gebruiker daarvan zijn wij een noodzakelijke schakel, omdat nu eenmaal datgene, wat een groep ingenieurs zo knap ontworpen, een fabriek zo goed gemaakt en de industrie zo hard nodig heeft, ook nog verplaatst moet worden • Dertig jaar geleden was een kraanwagentje met een hefvermogen van 500 kg voor ons werk voldoende; thans past de ondermeer hierachter afgebeelde kraan met een hefvermogen van 120 ton en een hoogte van 106 meter harmonisch in ons wagenpark • De uitdaging aan ons is om datgene te verplaatsen wat de zware industrie maakt; dat kost ons wel eens hoofdbrekens, temeer omdat een regelmatige vernieuwing en modernisering van ons materieel noodzakelijk is • Wij weten dat wij op ons gespecialiseerd terrein „bij" zijn gebleven en een lange ervaring achter ons hebben. Om U een indruk te geven van de aard en omvang van onze werkzaamheden, moge dit boekje voor U een leidraad zijn.

Il y a trente ans, le transport par route d'une machine d'un poids de 12,5 tonnes (on parlait alors de 25.000 livres) était un événement d'une telle importance que toute la presse en faisait mention • Or, actuellement, nous transportons régulièrement des transformateurs, générateurs et autres indivisibles de 150 à 240 tonnes, et la presse écrite et filmée n'en parle pratiquement plus • Un manque d'intérêt? Non, la preuve que le transport d'indivisible est devenu une nécessité journalière, découlant de l'augmentation de la production industrielle en Europe-Occidentale • Le besoin d'augmenter la productivité force l'industrie d'acquérir des machines toujours plus perfectionnées, plus grandes et plus lourdes • Entre le constructeur et l'utilisateur de tels engins, nous sommes un lien nécessaire • Après que la pièce a été étudiée et conçue par un groupe d'ingénieurs, fabriquée par l'usine, il s'agit de la transporter, de la monter et de la placer. Ceci est notre rôle • Il y a trente ans, un chariot-grue d'une puissance de levage de 500 kg suffisait pour notre travail. Actuellement c'est notre grue mobile d'une puissance de levage de 120 tonnes, pouvant être montée avec un mât jusqu'à 106 mètres de haut qui est utilisée pour certains de ces travaux • Le défi qu'on nous fait est de déplacer et de monter tout ce que l'industrie lourde produit. Chaque cas nous représente d'énormes problèmes que nous parvenons toujours à solutioner grâce à notre équipe technique et notre matériel qui est régulièrement renouvelé • Le présent livre vous montrera la diversité de nos travaux et la qualité de son exécution.



34 meter lang

Speciaal geconstrueerde trailer voor het transport van lange stukken.

Remorque de construction spéciale pour transport de pièces d'une certaine longueur.

Trailer of special design for carrying extra-long loads.

Spezialfahrzeug für den Transport langer Gegenstände.



66 TON

BREDA

Transport van een toren met een lengte van 31½ meter.

Transport d'une tour d'une longueur de 31.50 m.

Transporting a tower approx. 100 ft long (31½ metres)

Transport eines 31,5 m langen Turms.





Transport van een kraanligger.
Transport de flèche de grue.
Transport of an overhead crane traveller.
Transport eines Kranträgers.



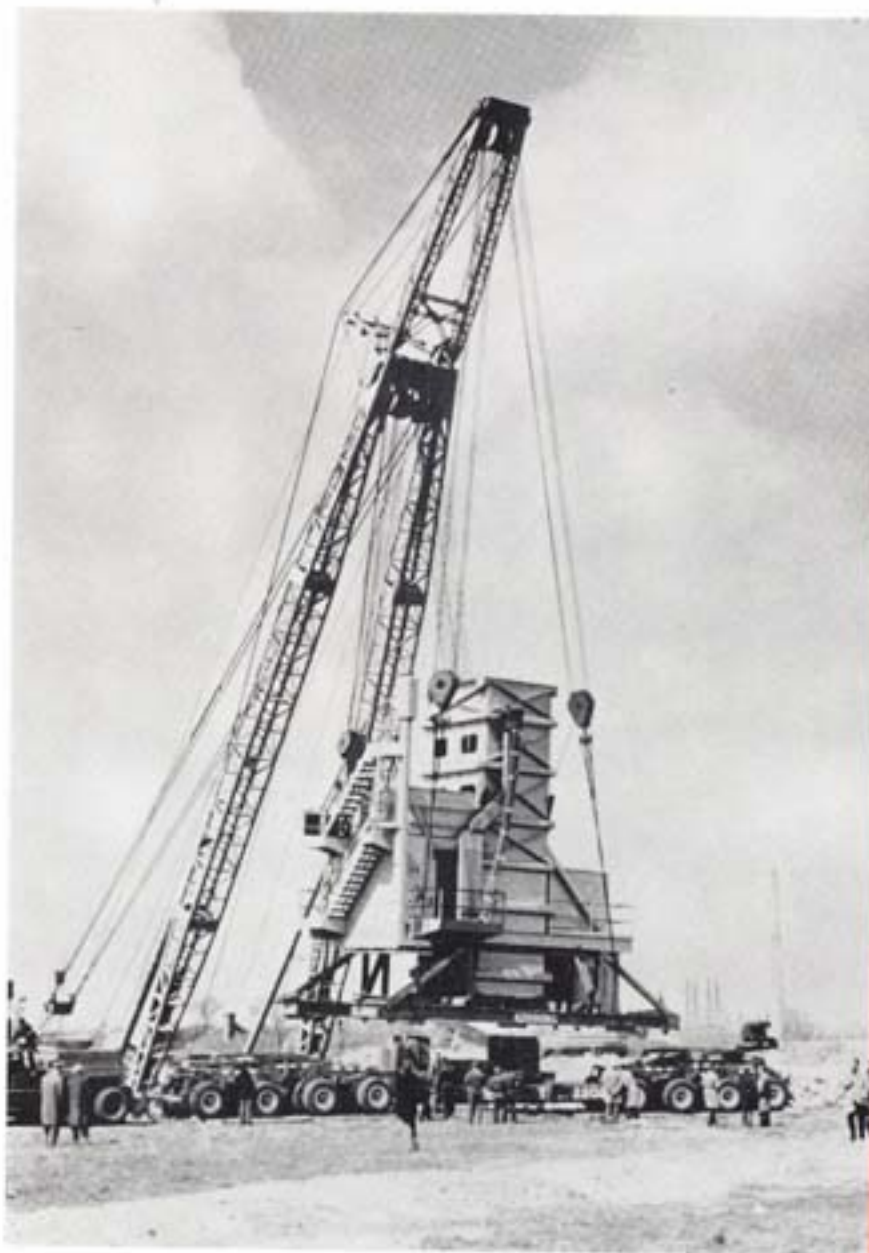

Laden d.m.v. drijvende bok
en het transport van een kraanschacht
met een hoogte van 11 meter
en een gewicht van 75 ton.

Chargement avec bigue flottante et
transport d'une partie de grue pour la
sidérurgie d'une hauteur de 11 m, et
d'un poids de 75.000 kgs.

Loading and transporting a Crane shaft
(Height 11 metres. Weight 75 tons) by means
of a floating crane.

Laden mittels Schwimmkran
und Transport eines 11 m hohen
75.000 kg schweren
Krangehäuses.

Verplaatsen van een kolenbunker
met een gewicht van 175 ton.

Déplacement d'une trémie peseuse
d'un poids de 175.000 kgs.

Moving a coalbunker weighing
175 tons (175.000 kilogrammes).

Versetzen eines 175.000 kg
schweren Kohlenbunkers.







Hijzen en transporteren van een stoomketel.

Levage et transport d'une chaudière.

Hoisting and transport
of a steamboiler.

Hissen und Transport eines Dampfkessels.

Transport van een gashouder
met een \varnothing van $7\frac{1}{2}$ meter.

Transport d'une sphère d'un
diamètre de 7.50 m.

Transport of a spherical gasholder,
dia. 24 ft ($7\frac{1}{2}$ metres).

Transport eines Gasbehälters
mit 7,5 m Durchmesser.

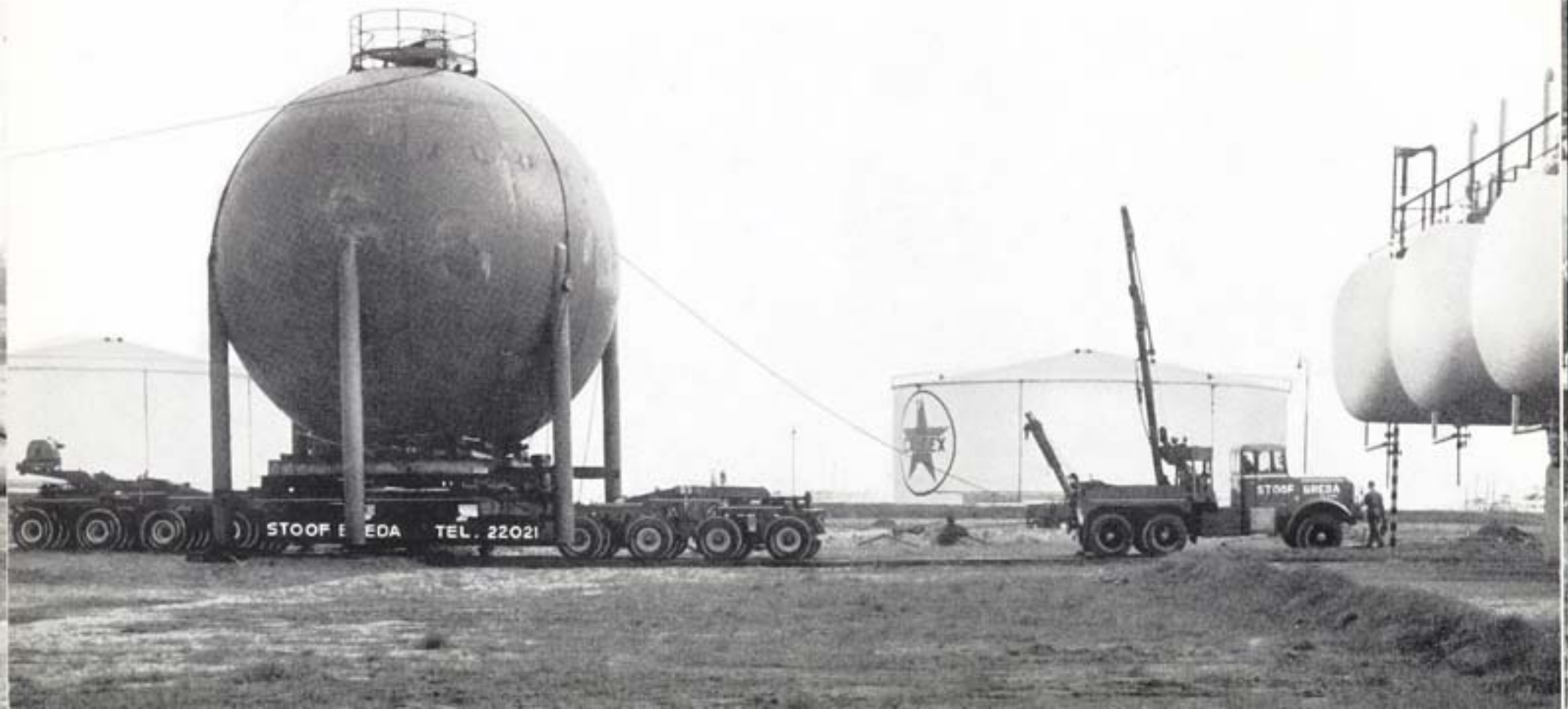



Transport van een balans van een brug met een lengte van 17½ meter en een breedte van 11 meter.

Transport d'une balance d'un pont d'une longueur de 17.50 m et d'une largeur de 11 m.

Transporting the counterbalance of a Basculebridge length 55 ft (17½ metres), width 11 m, weight 100.000 kilogrammes (100 tons).

Transport der Waagebalken einer 17,5 m langen und 11 m breiten Brücke.



Laden en transporteren van schijven met een \varnothing van 5½ meter.

Chargement et transport de sections de 5.50 de \varnothing .

Loading and transporting discs, dia. 16 ft (5½ metres).

Laden und Transport von Scheiben mit 5,5 m Durchmesser.



Transport van een spoelmachine met een lengte van 12 meter en een breedte van 4.60 meter.

Transport d'une laveuse d'une longueur de 12 m et d'une largeur de 4.60 m.

Transport of a Jack frame rinsing machine. Length 38 ft (12 metres), width 14 ft (4,60 metres).

Transport einer 12 m langen und 4,60 m breiten Spülmaschine.

Transport van een expositiezaaltje met een ϕ van 20 meter.

Transport d'une petite salle d'exposition de 20 m de ϕ .

Transferring an exhibition hall, dia. 65 ft (20 metres).

Transport einer Ausstellungshalle mit 20 m Durchmesser.

Verplaatsen van een tank met een gewicht van 100 ton.

Déplacement d'un réservoir d'un poids de 100.000 kgs.

Moving a tank weighing 100 tons (100.000 kilogrammes).

Versetzen eines 100.000 kg schweren Tanks.





Het via een dakopening
hijzen van een ketel.

Levage d'une chaudière
par la toiture.

Hoisting a steam boiler through
the boilerhouse roof.

Ein Kessel wird durch eine
Dachluke gehisst.

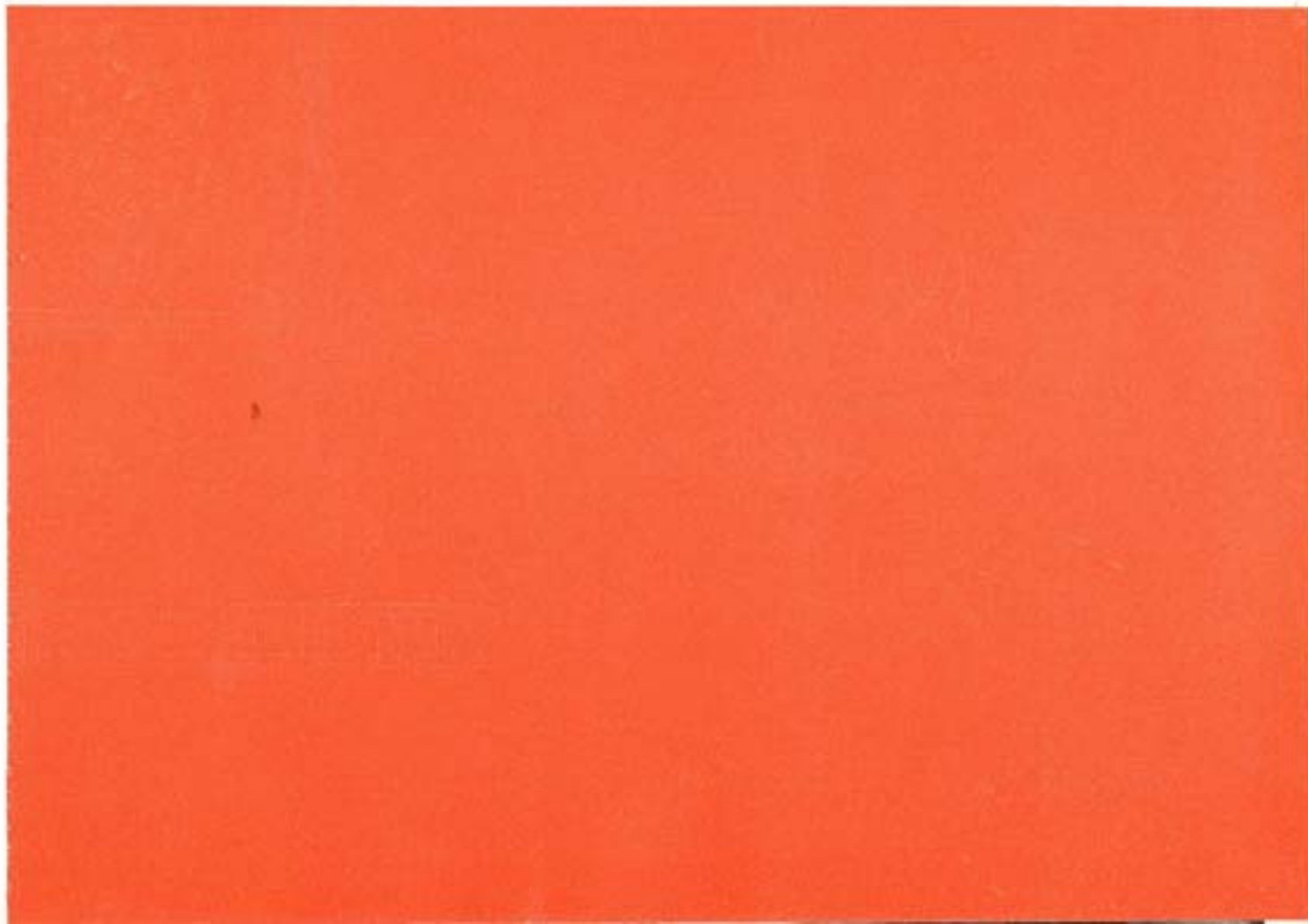

Met 2 mobiele kranen hijsen
van ketelframes, elk met een gewicht
van 60 ton.

Levage avec deux grues mobiles
d'ossatures métalliques de chaudières,
chacune d'un poids de 60 tonnes.

Hoisting boilerframes, each weighing
60 tons, with two mobile cranes.

Zwei bewegliche Kräne
hissen Kesselrahmen, die je
60 t wiegen.

Transport van onze mobiele kranen.
Déplacement de nos grues mobiles.
Transporting of our mobile cranes.
Transport unserer beweglichen Kräne.







Het demonteren van een forendraalkraan.
Démontage d'une grue de chantier naval.
Dismantling a stationary rotary tower-crane.
Abbau eines Turmdrehkrans.

Hijzen van betonnen dakbedekkingschalen.
Levage de recouvrements de toitures en béton.
Hoisting concrete roofing tiles.
Hissen von Betondacheindeckungsschalen.

Met 2 mobiele kranen hijsen van
voorgespannen betonbalken.
Placement avec 2 grues mobiles
d'une poutre en béton précontraint
Hoisting reinforced concrete girders
with two mobile cranes.
Zwei fahrbare Kräne hissen
Vorspannbetonbalken.

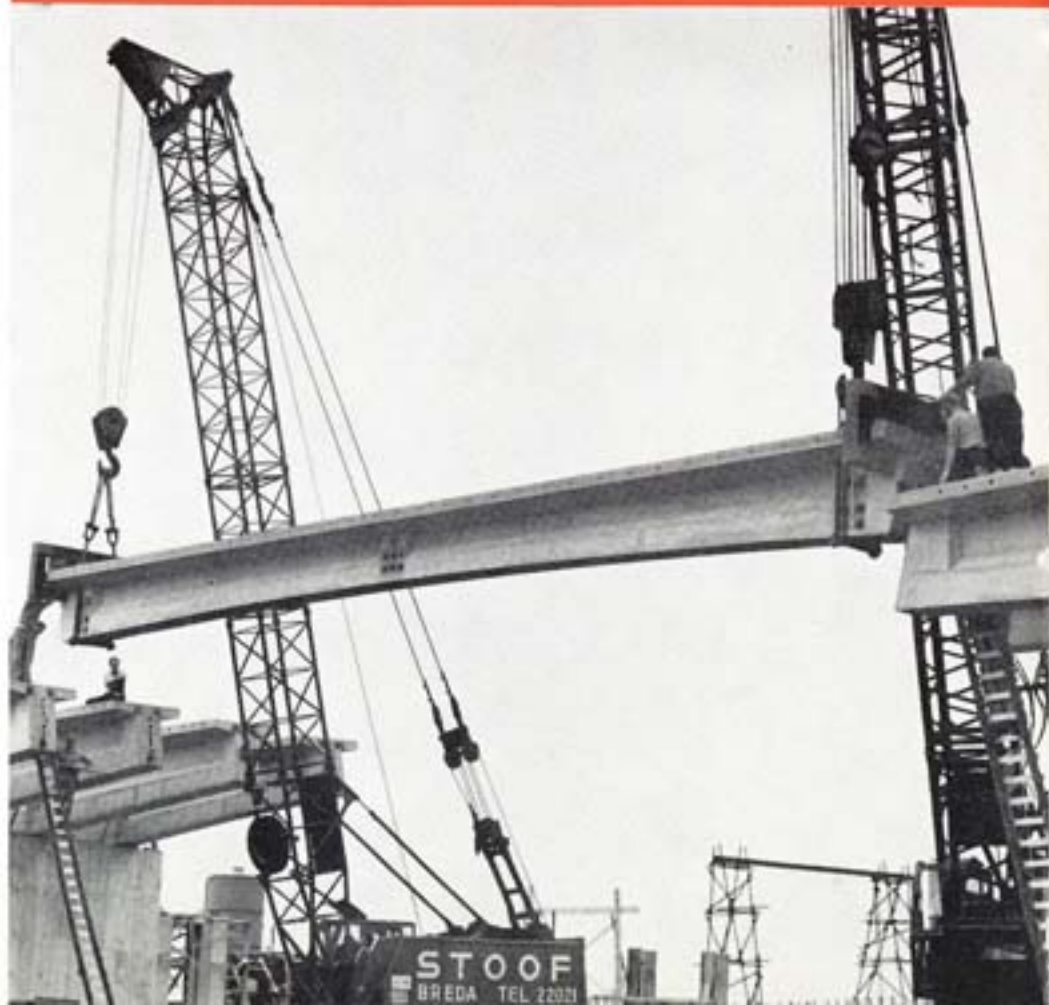



Met 2 mobiele kranen hijsen van een toren.

Placement d'une tour avec deux grues mobiles.

Erecting a tower by means of two mobile cranes.

Zwei fahrbare Kräne hissen einen Turm.

Hijzen en monteren van een schoorsteen met een hoogte van 70 meter.

Levage et montage d'une cheminée de 70 m de haut.

Hoisting and erecting a chimney, height approx. 220 ft (70 metres).

Hissen und Aufbau eines 70 m hohen Schornsteins.





Met 2 mobiele kranen overeindzetten van een toren.

Placement d'une tour avec 2 grues mobiles.

Erecting a tower, employing two mobile cranes.

Zwei fahrbare Kräne richten einen Turm auf.



Met mobiele kraan uit schip lossen van brugdelen.

Déchargement de bateau, d'une partie de pont, à l'aide d'une grue mobile.

Unloading bridge construction parts from ship with mobile crane.

Fahrbarer Kran löscht Brückenteile aus einem Schiff.



Met mobiele kraan en stopping omhoogbrengen van een papiercilinder.

Soulèvement d'un cylindre frictionneur pour papeteries à l'aide d'une grue mobile et d'un soubassement spécial.

Heaving a paper cylinder into position by means of a mobile crane and crossstopping of sleepers.

Mit fahrbarem Kran und Balken wird ein Papierzylinder gehoben.

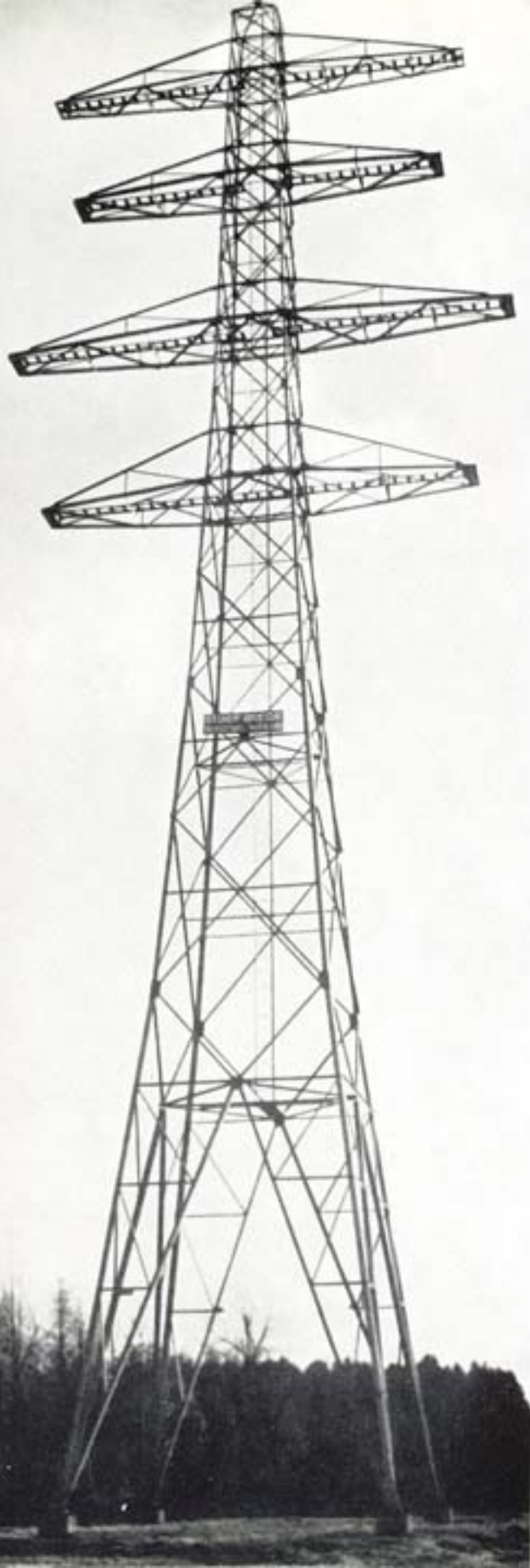

Montage van hoogspanningsmasten.
Montage de pylônes à haute tension.
Erection of high tension pylons.
Aufbau von Hochspannungsmasten.

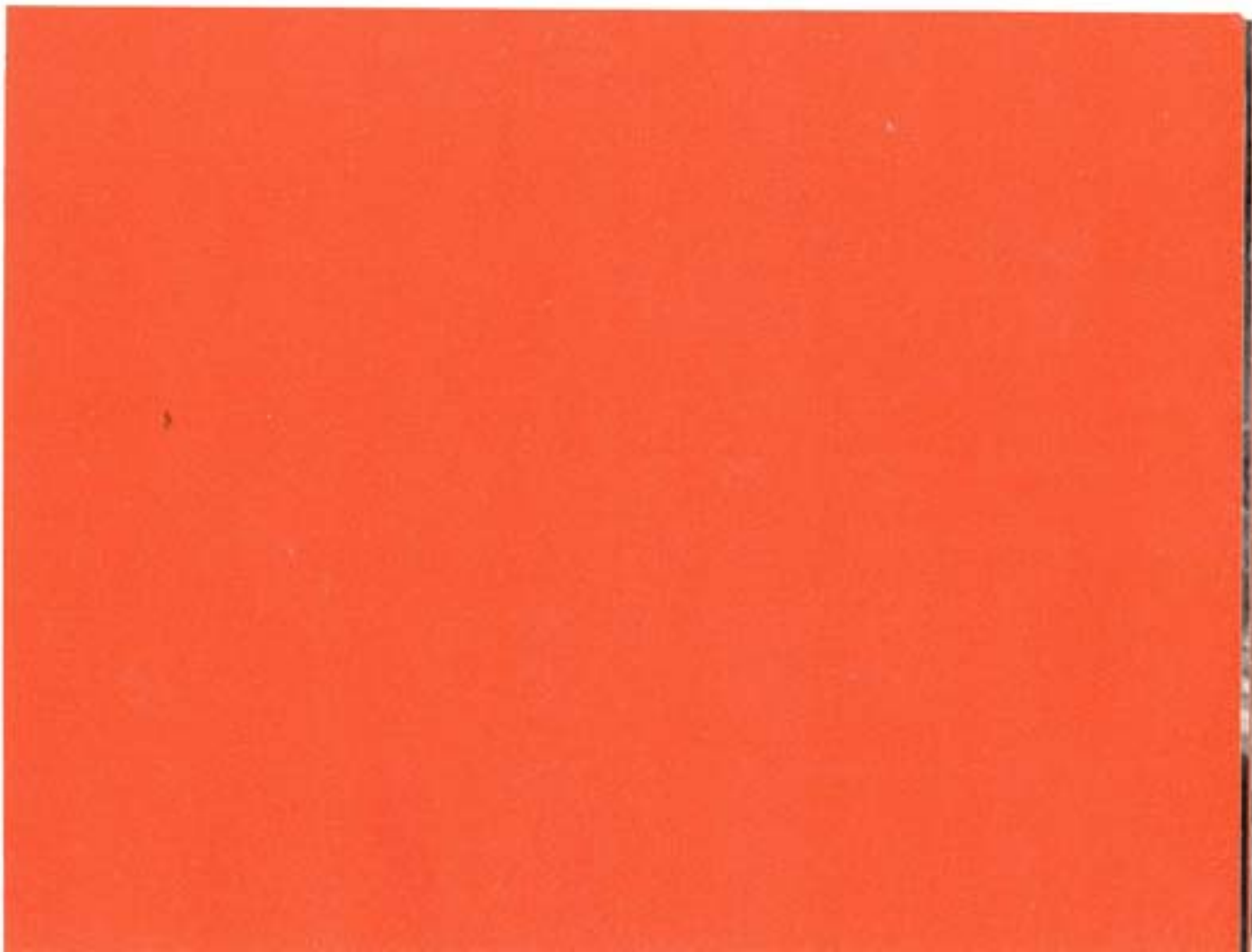



STOOF BELGIUMS
MONTAGE
ANTWERPEN
ANVERS
TEL. 330787

Monteren van staalconstructies
en hijsen en plaatsen van apparaten
voor een chemische fabriek.

Montage de construction métallique
ainsi que levage et placement d'appareils
pour une industrie chimique.

Erecting structural steelwork
and hoisting apparatus to be
installed in chemical works.

Bau von Stahlkonstruktionen;
Hissen und Aufstellen von Apparaten
einer chemischen Fabrik.



Montage van een loods in staalconstructie.
Montage d'un hangar métallique.
Erecting a steel-frames shed.
Schuppenbau aus Stahlkonstruktion.



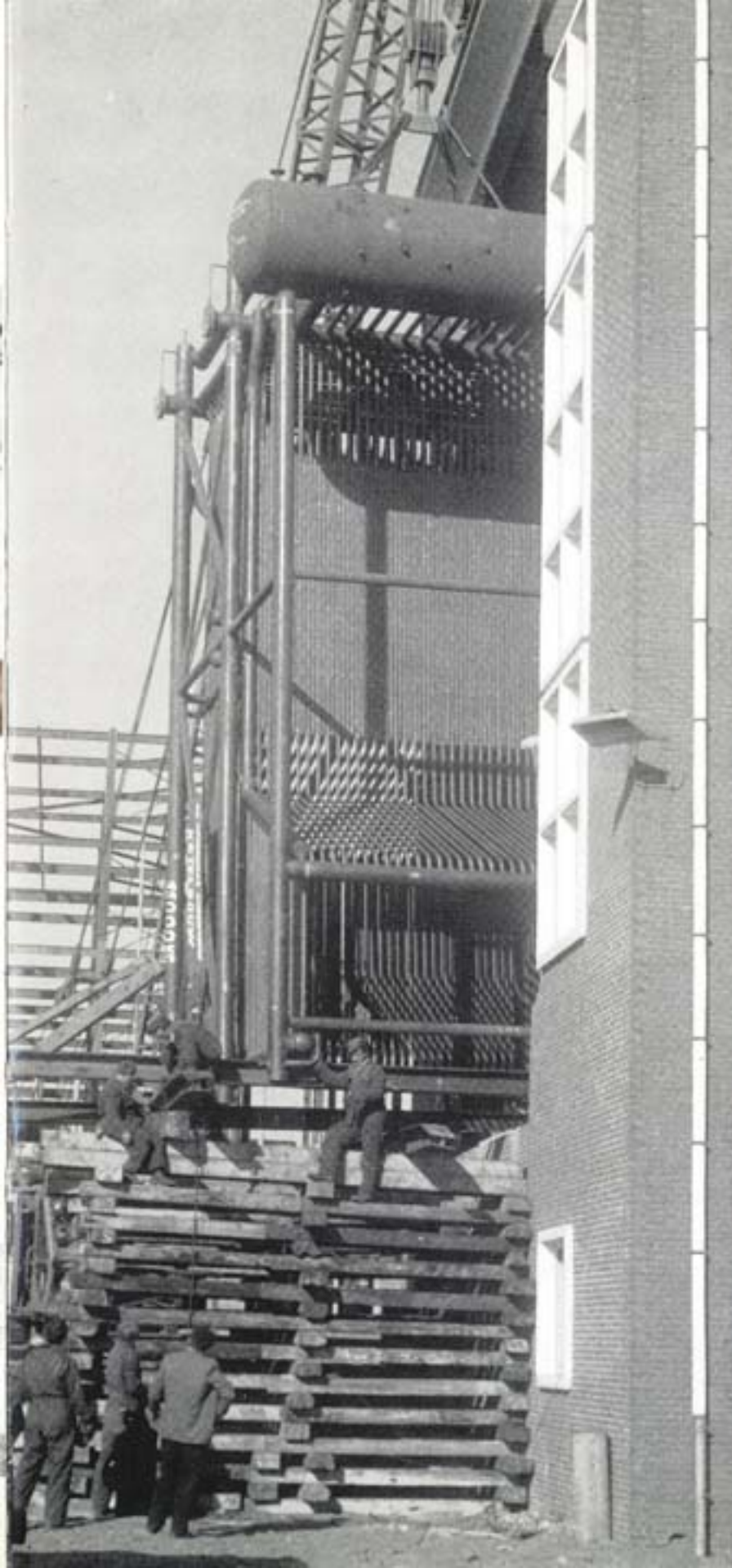

Op hoogte brengen en in fabriek schuiven
van een ketel.

Mise à niveau et ripage d'une chaudière
dans une usine.

Raising up to floor-level and sliding boiler
into boilerhouse.

Nach Heben wird ein Kessel in die
Fabrik geschoben.

Vanuit schip tot op de wal lossen van een
reactor met een gewicht van 350 ton.

Déchargement de bateau sur quai d'un
réacteur de 350 tonnes.

Unloading a reactor, weight 350 tons
from ship to quay.

Übernahme eines 350 t schweren Reaktors
aus dem Schiff auf den Kai.



Met vijzels omhoogbrengen
van een papiercilinder.

Soulevement à l'aide de vérins d'un cylindre
frictionneur pour papeteries.

Elevating a papercylinder by
means of screwjacks.

Papierzylinder wird mit
Hebebock gehoben.



Het op ponton schuiven en
overvaren van een tank.

Ripage et déplacement d'un
réservoir sur ponton.

Placing a steamboiler on its supports,
using mobile crane.

Tank wird zum Übersetzen
auf Ponton geschoben.

Met mobiele kraan in de zadels hijsen
van een stoomketel.

Placement sur fondation d'une chaudière
à l'aide d'une grue mobile.

Transporting tank across river by
means of pontoon.

Fahrbarer Kran hisst Dampfkessel
auf die Stützen.





Het op ponton schuiven en
overvaren van een tank.

Ripage et déplacement d'un
réservoir sur ponton.

Placing a steamboiler on its supports,
using mobile crane.

Tank wird zum Übersetzen
auf Ponton geschoben.

Met mobiele kraan in de zadels hijsen
van een stoomketel.

Placement sur fondation d'une chaudière
à l'aide d'une grue mobile.

Transporting tank across river by
means of pontoon.

Fahrbarer Kran hisst Dampfkessel
auf die Stützen.







Het transport van een baggermolen
met een gewicht van 240 ton.

Transport d'une drague d'un
poids de 240 tonnes.

Transporting a dredger
weighing 240 tons.

Transport eines 240 t
schweren Baggers.



Het versleden van een woonhuis.

Ripage et déplacement d'une maison d'habitation.

Moving a dwellinghouse by means of greased skids on sleepers.

Verlegung eines Wohnhauses mittels Schlitten.



Het opbouwen van onze derrick mast.

Montage de notre mât derrick.

Assembling our derrick on site.

Aufbau unseres Derrickmastes.



Het plaatsen van deuren in een sluis.

Placement de portes d'écluses.

Bringing a lock-gate door into place.

Das Anbringen von Schleusentoren.



STOOF
BREDA
TEL. 2200

Het monteren van een olie-boortoren met een onzer Lima rupskranen.

Montage d'une tour de forage à l'aide d'une de nos grues LIMA sur chenilles.

Employing our Lima-crawler crane in erecting a drilling derrick.

Einer unserer Lima-Raupenkräne baut einen Ölbohrturm auf.

Het plaatsen van een zware pers.

Placement d'une grosse presse.

Moving in a heavy press.

Das Aufstellen einer schweren Presse.

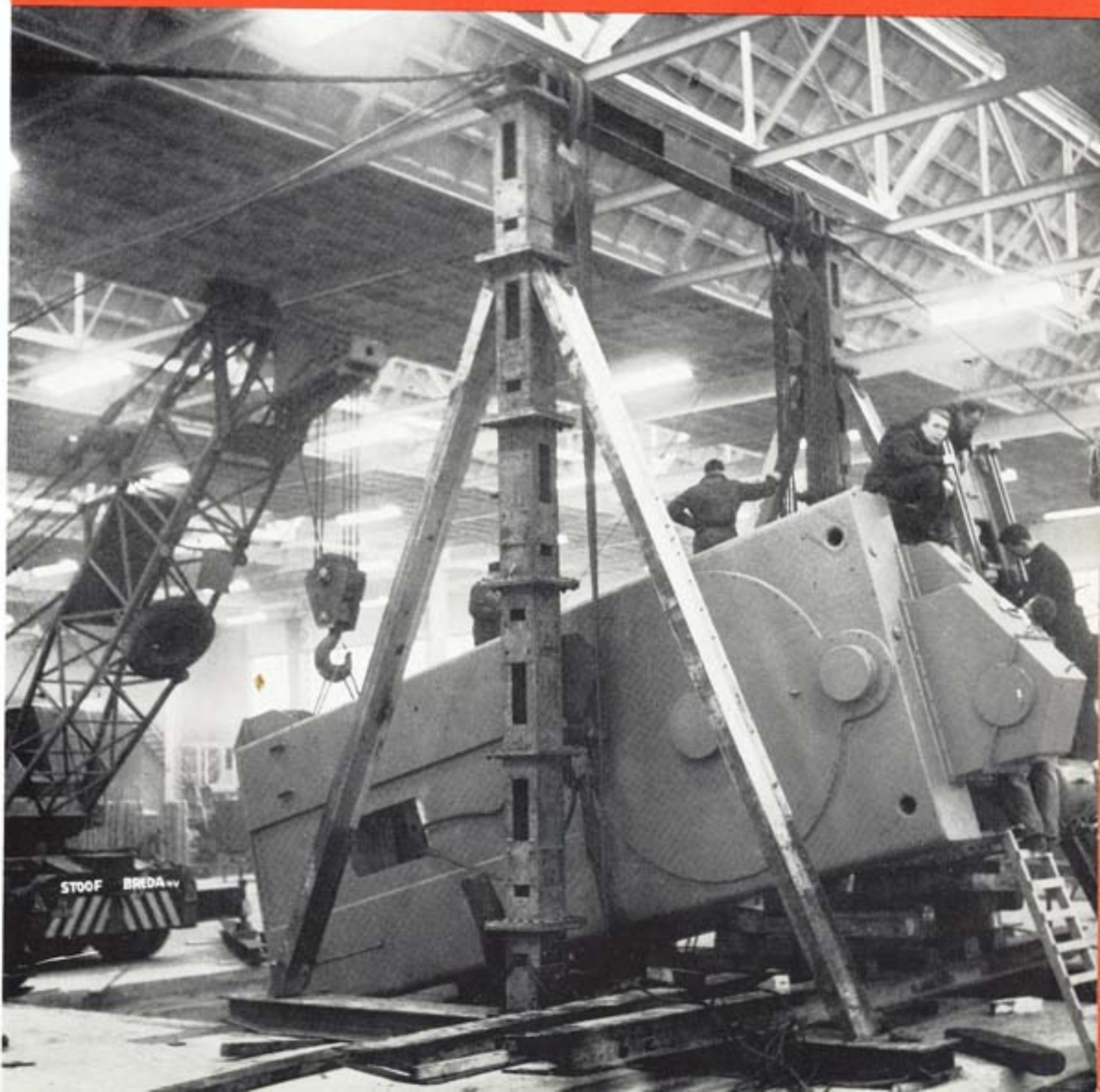

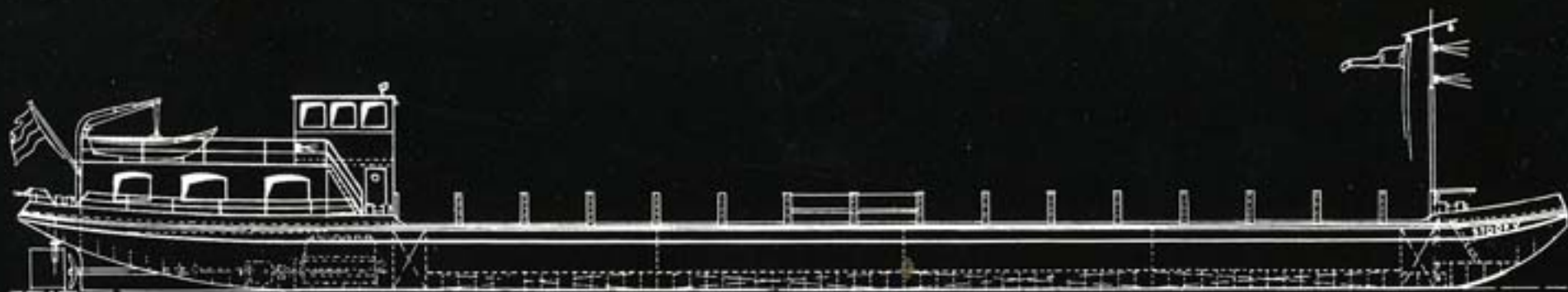

Een onzer motordekschuiten met een capaciteit van 400 ton.

Un de nos bateaux pour transport d'indivisibles d'une capacité de 400 tonnes.

One of our motor-driven barges with a capacity of 400 tons.

Eines unserer 400 to. Motordeckschiffe.

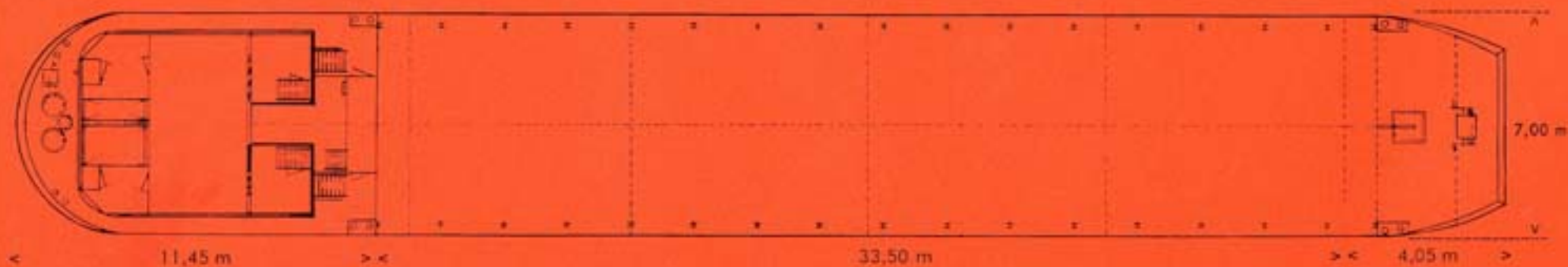





120 tons mobiele kraan,
uitgerust met een mastlengte tot 106 meter.

Grue mobile de 120 tonnes équipée
avec un mât jusqu'à 106 mètres.

120 tons mobile crane equipped
with 106 metres boom.

120 to. Mobilkran ausgerüstet
mit einem Ausleger bis 106 m.

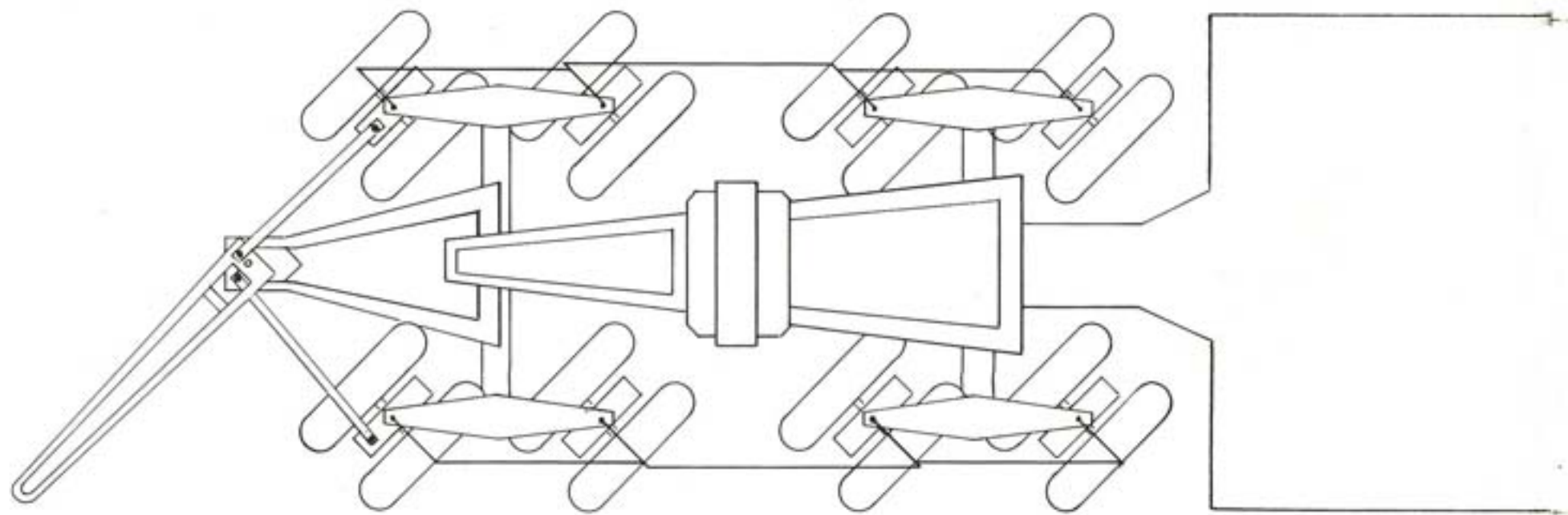
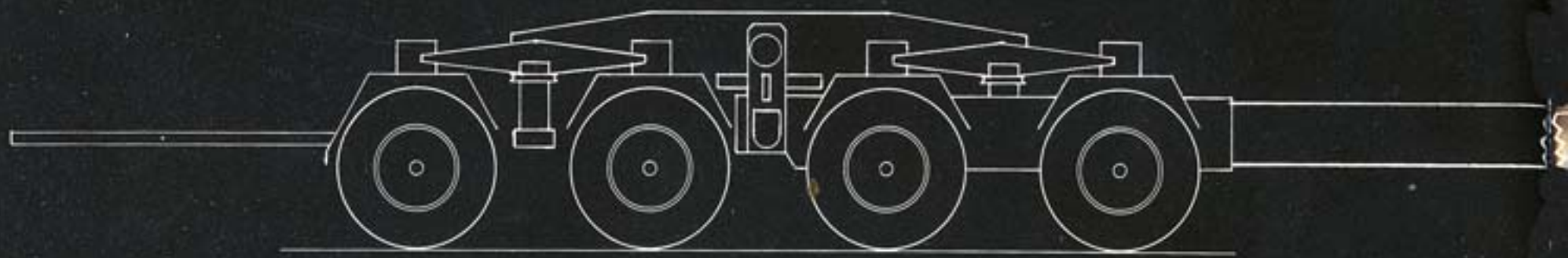

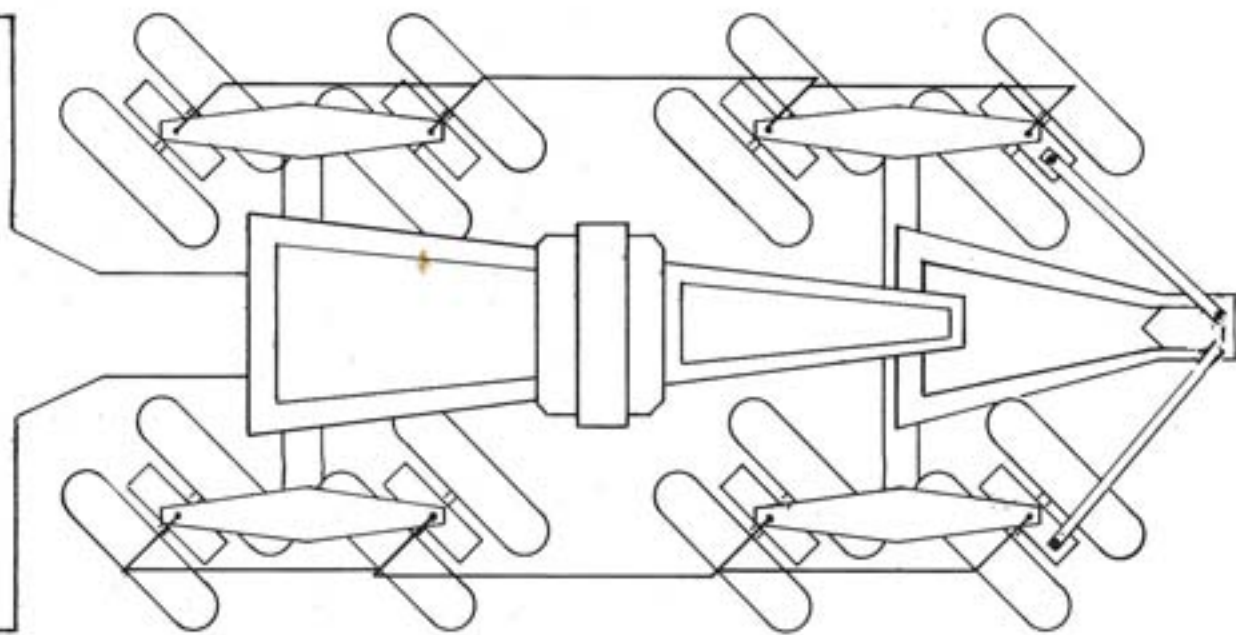
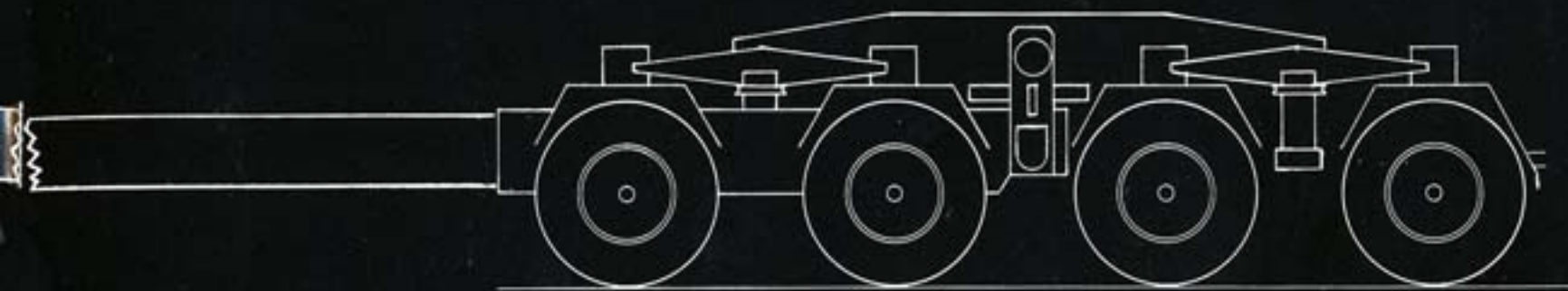

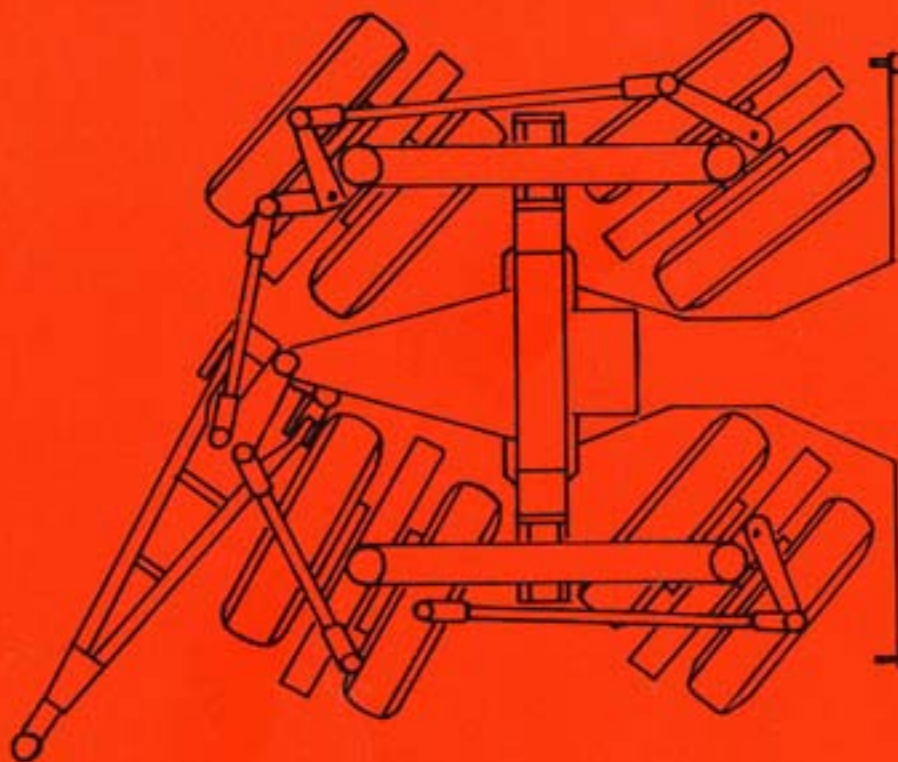
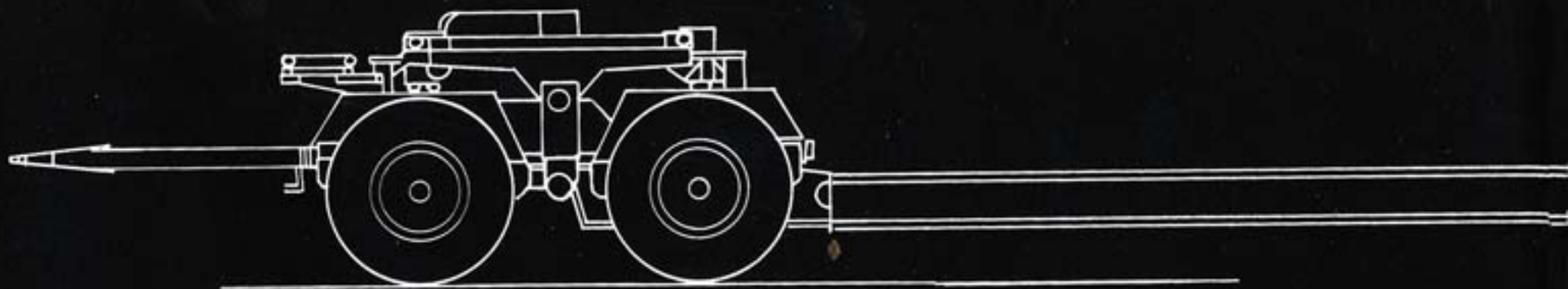

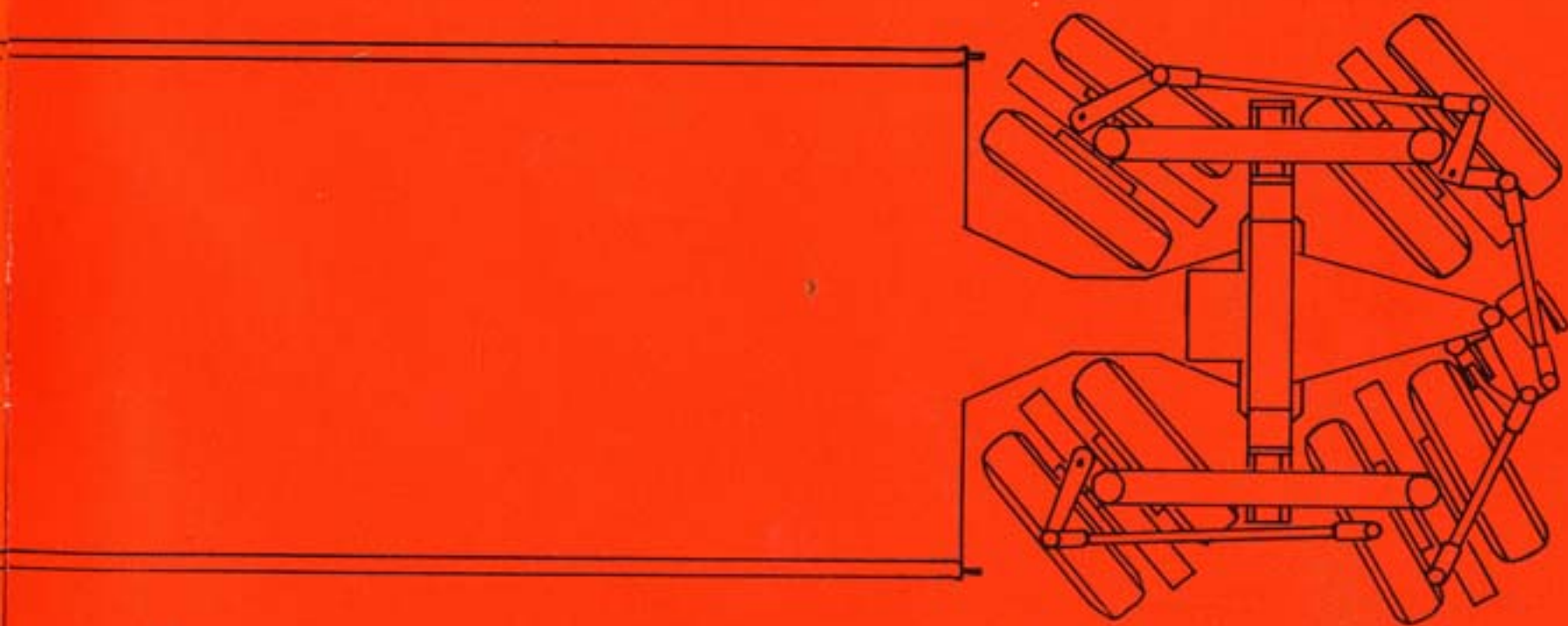
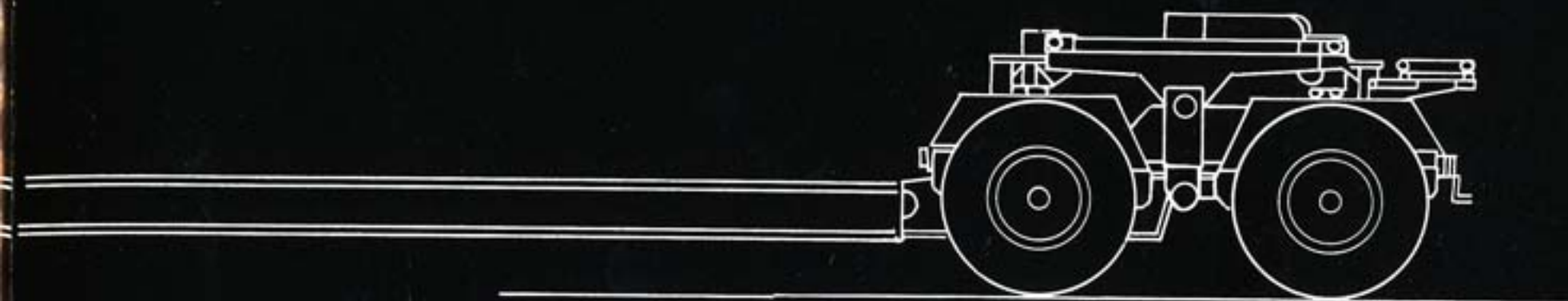

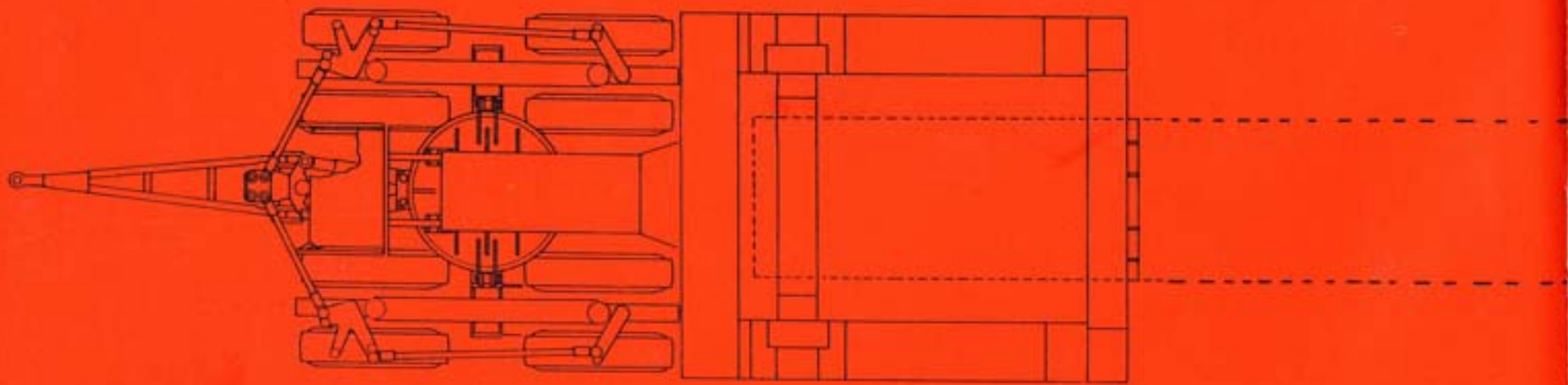
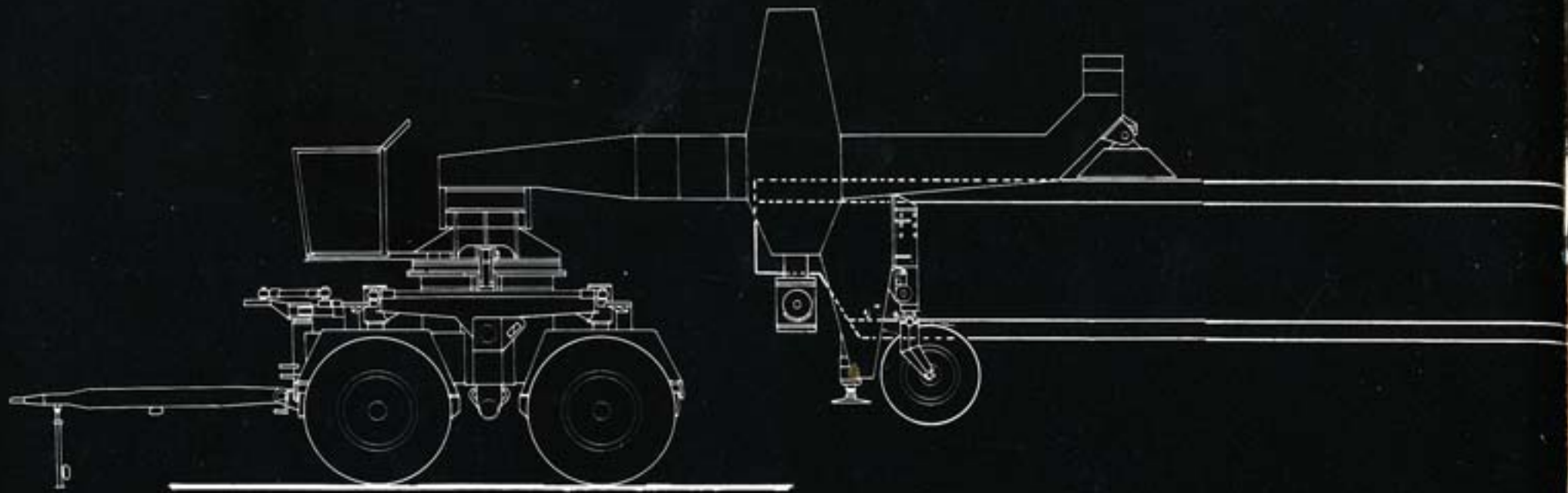

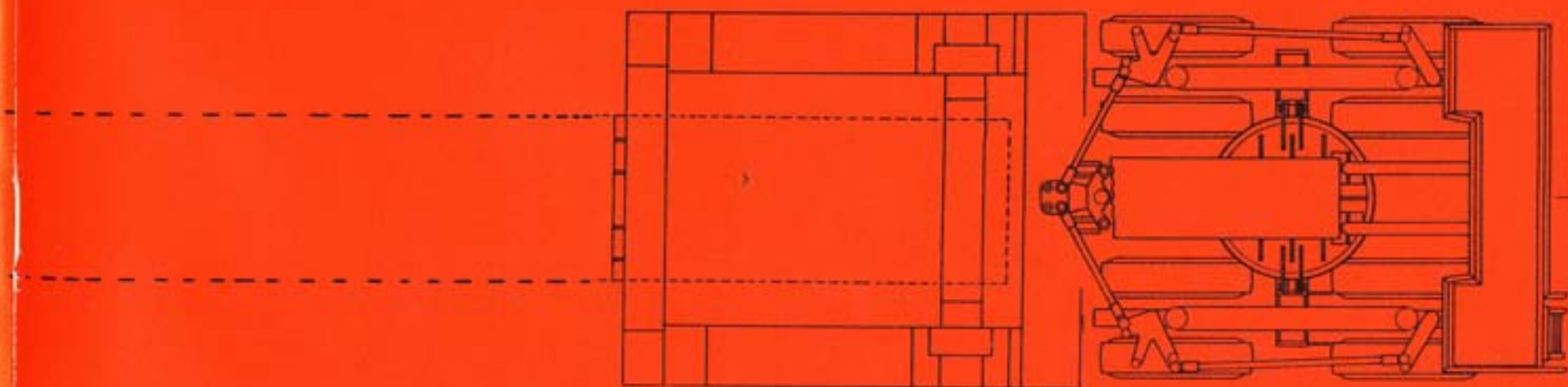
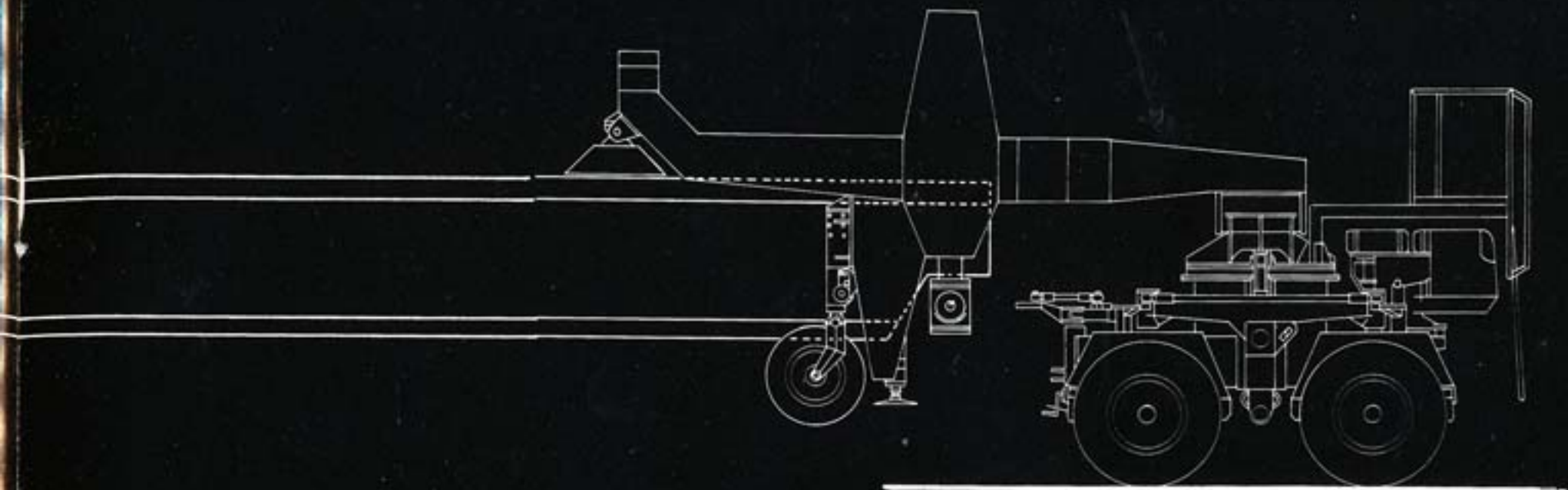

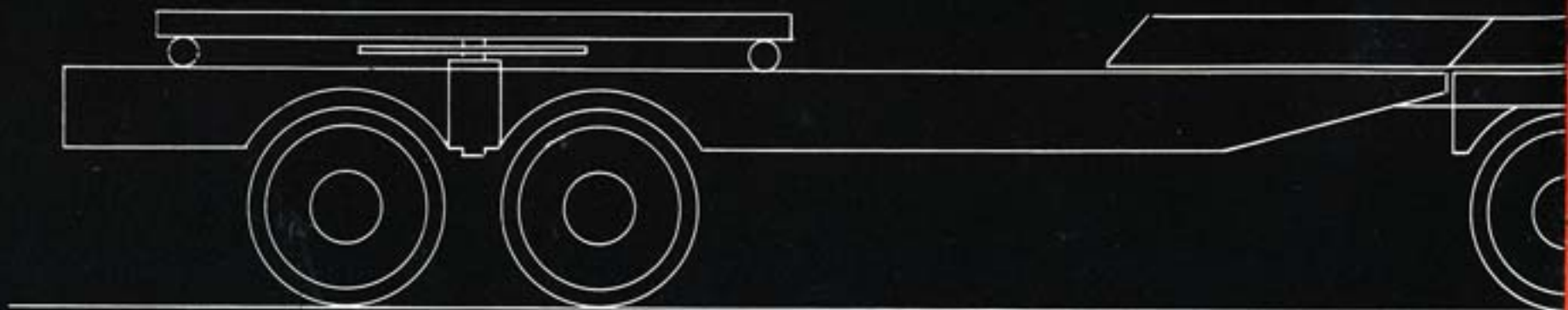
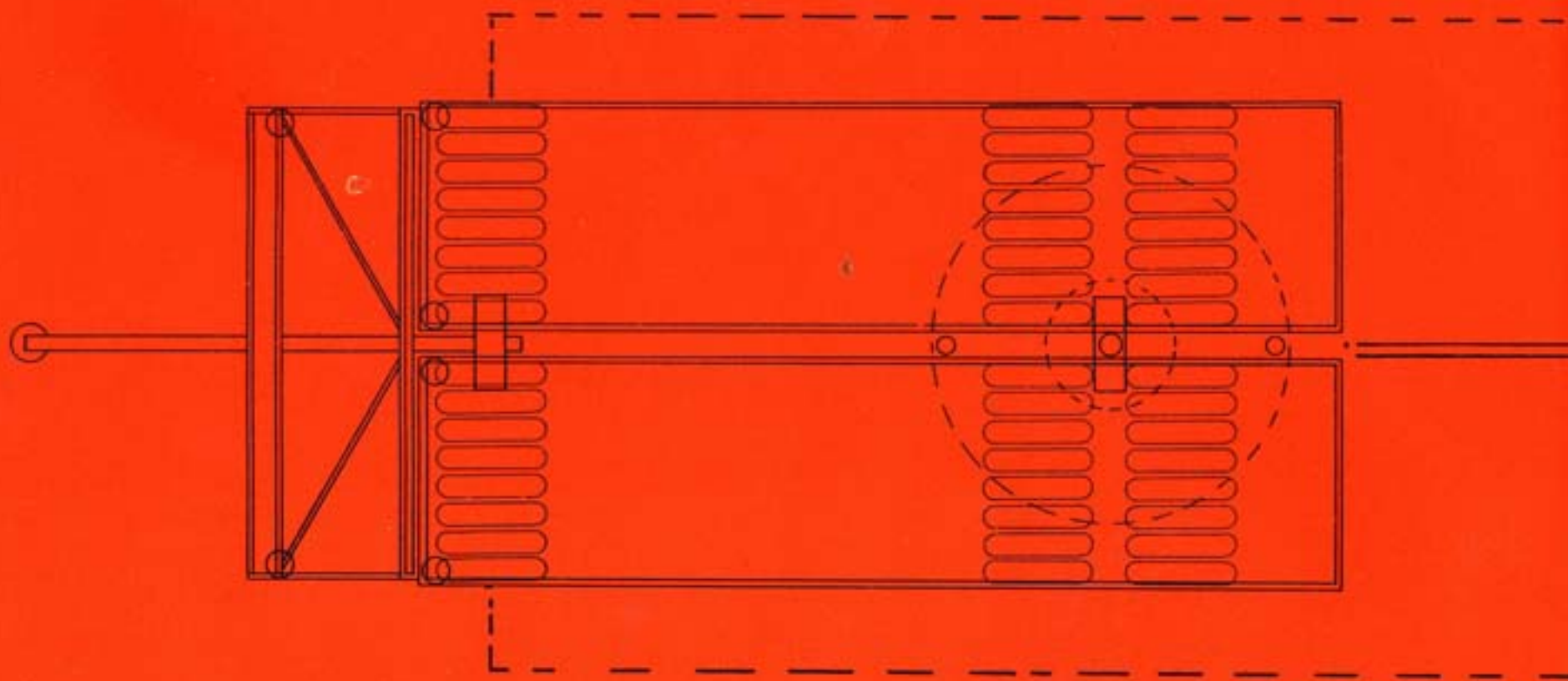

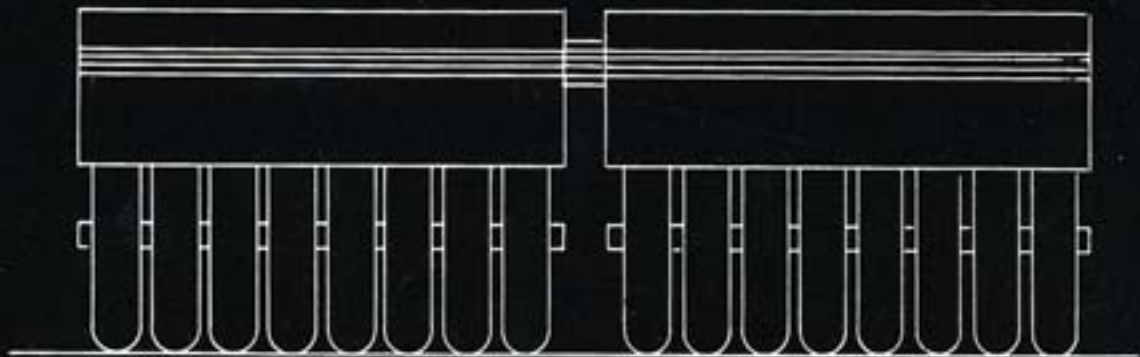
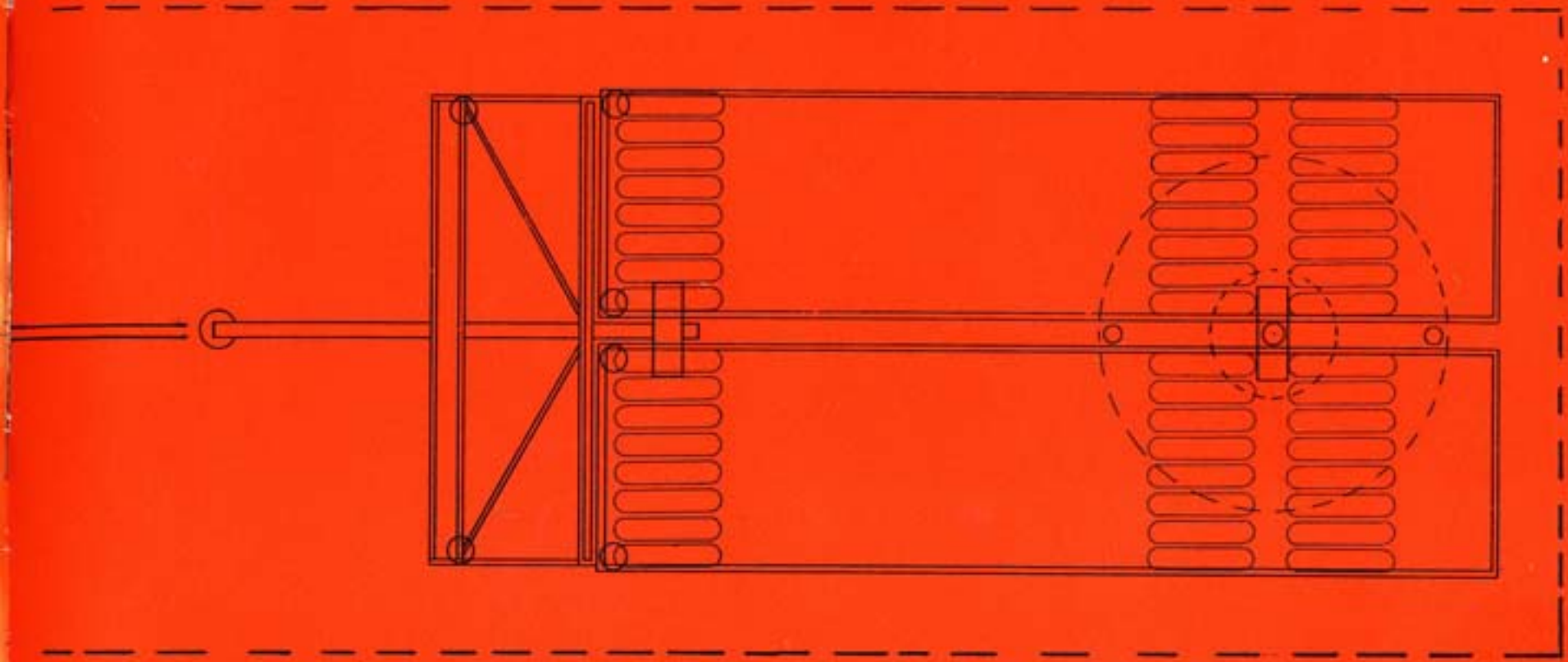

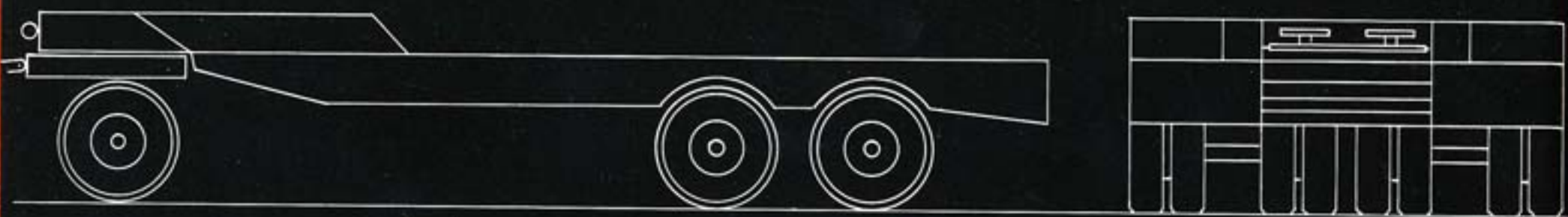

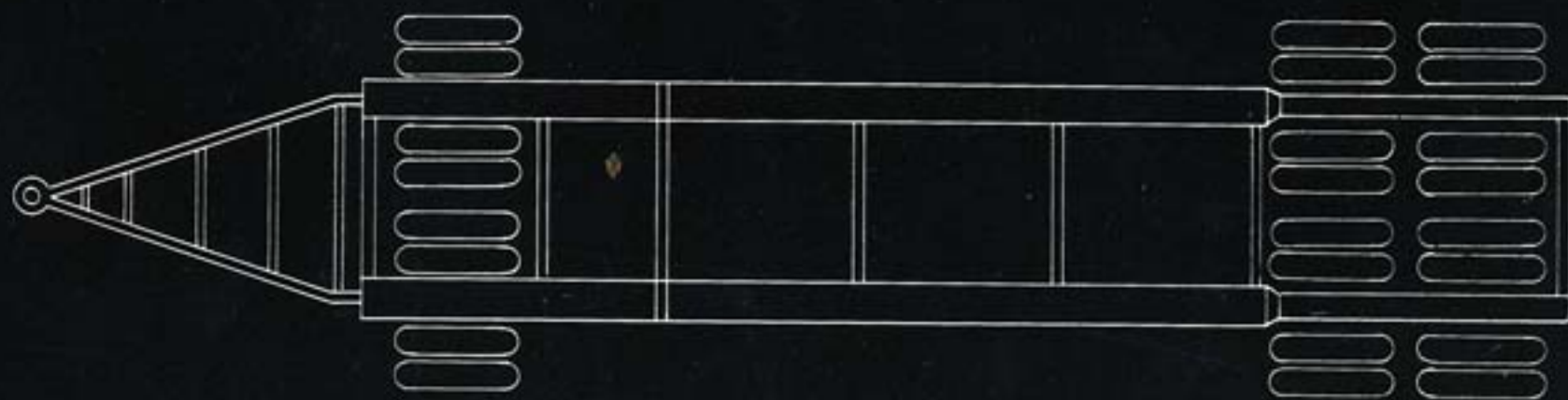

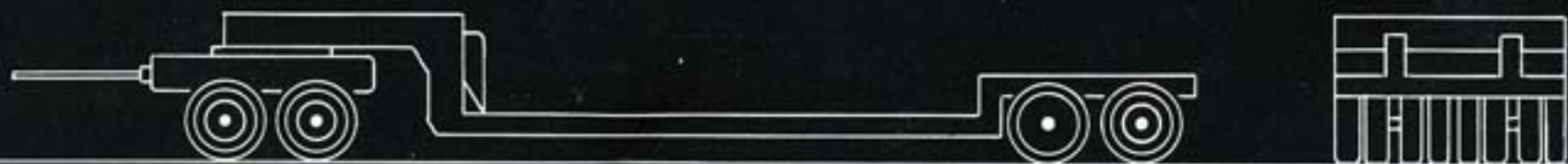



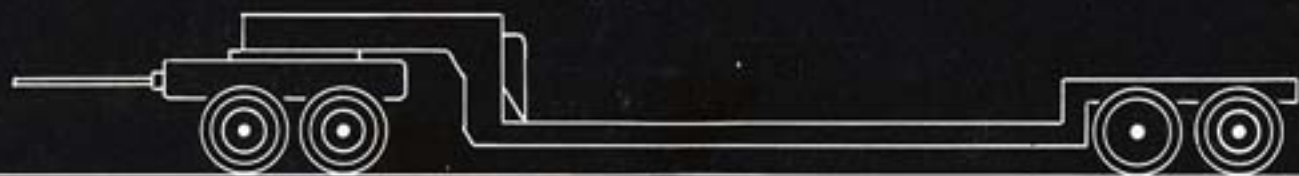

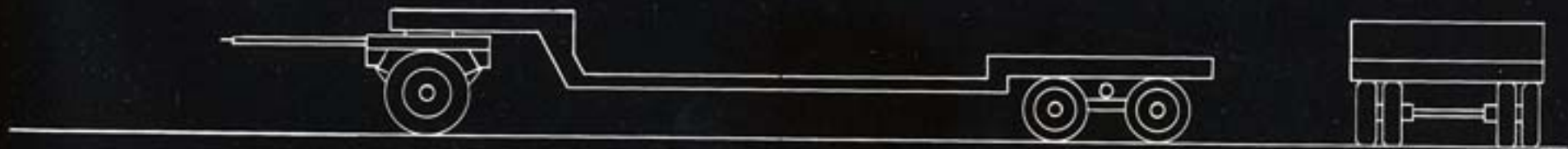

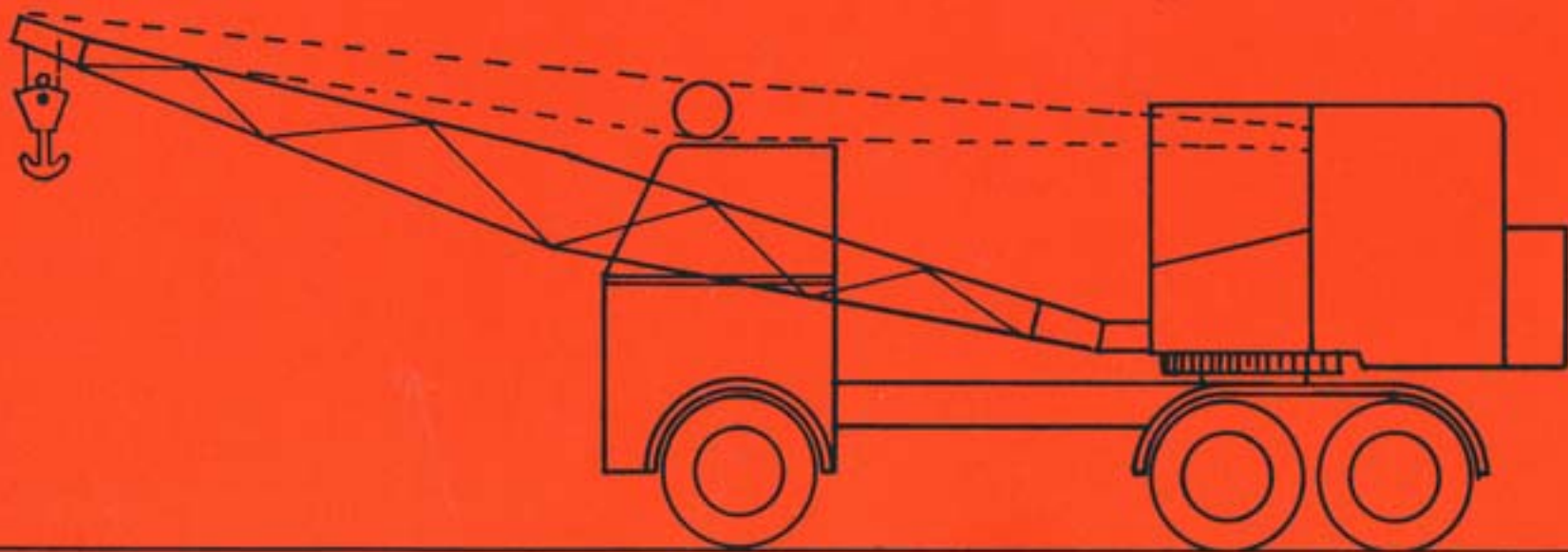

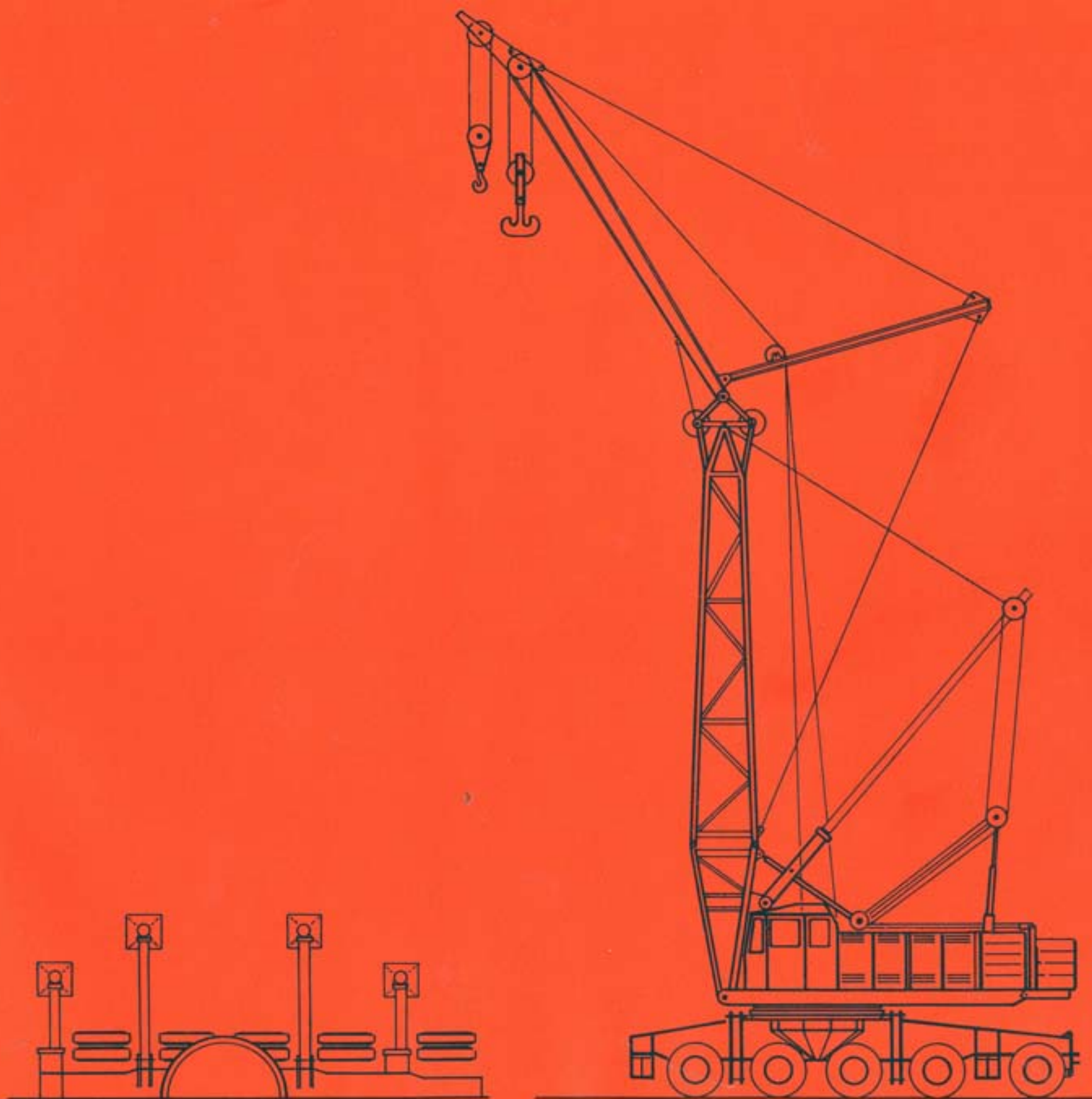



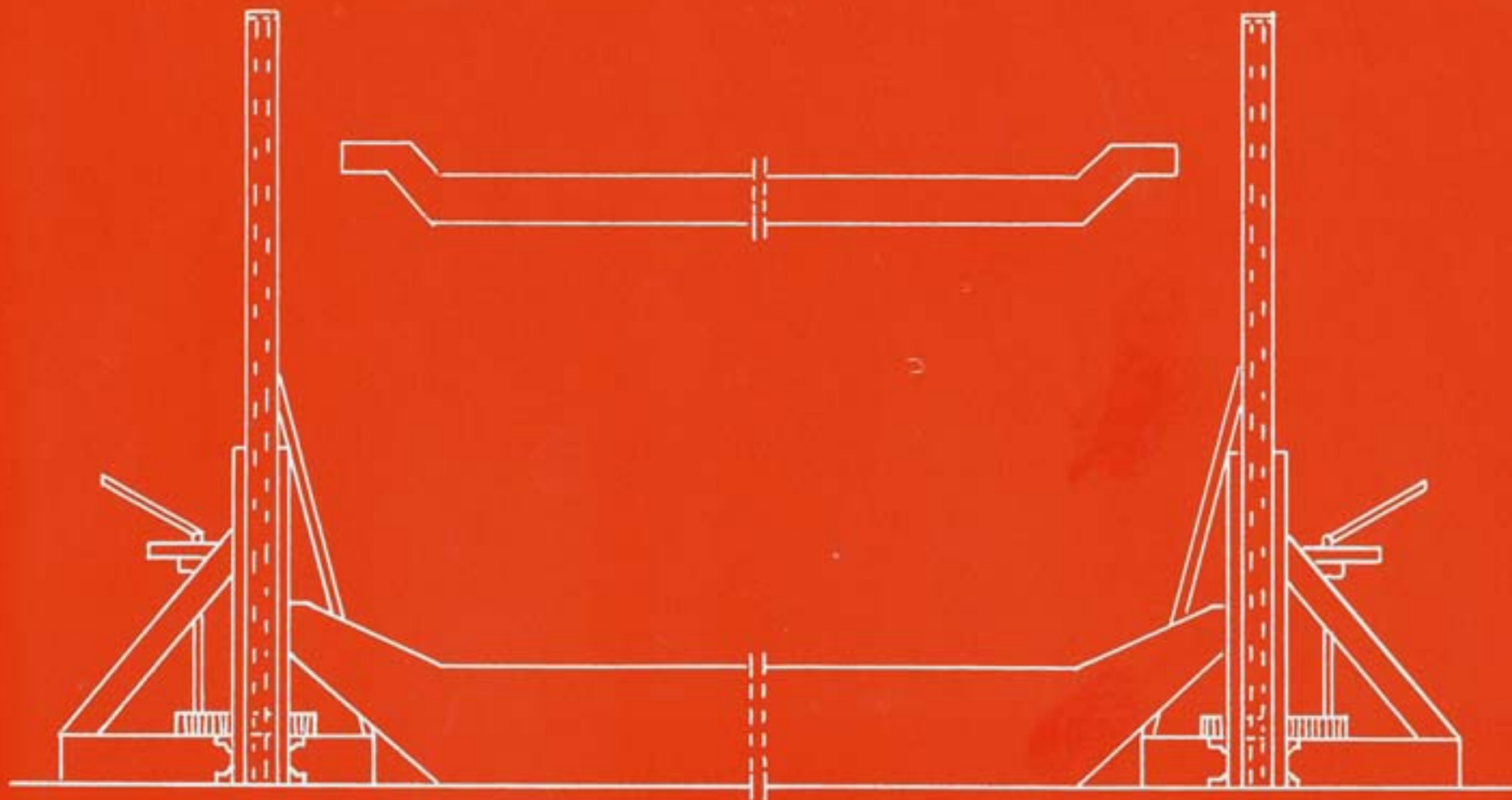

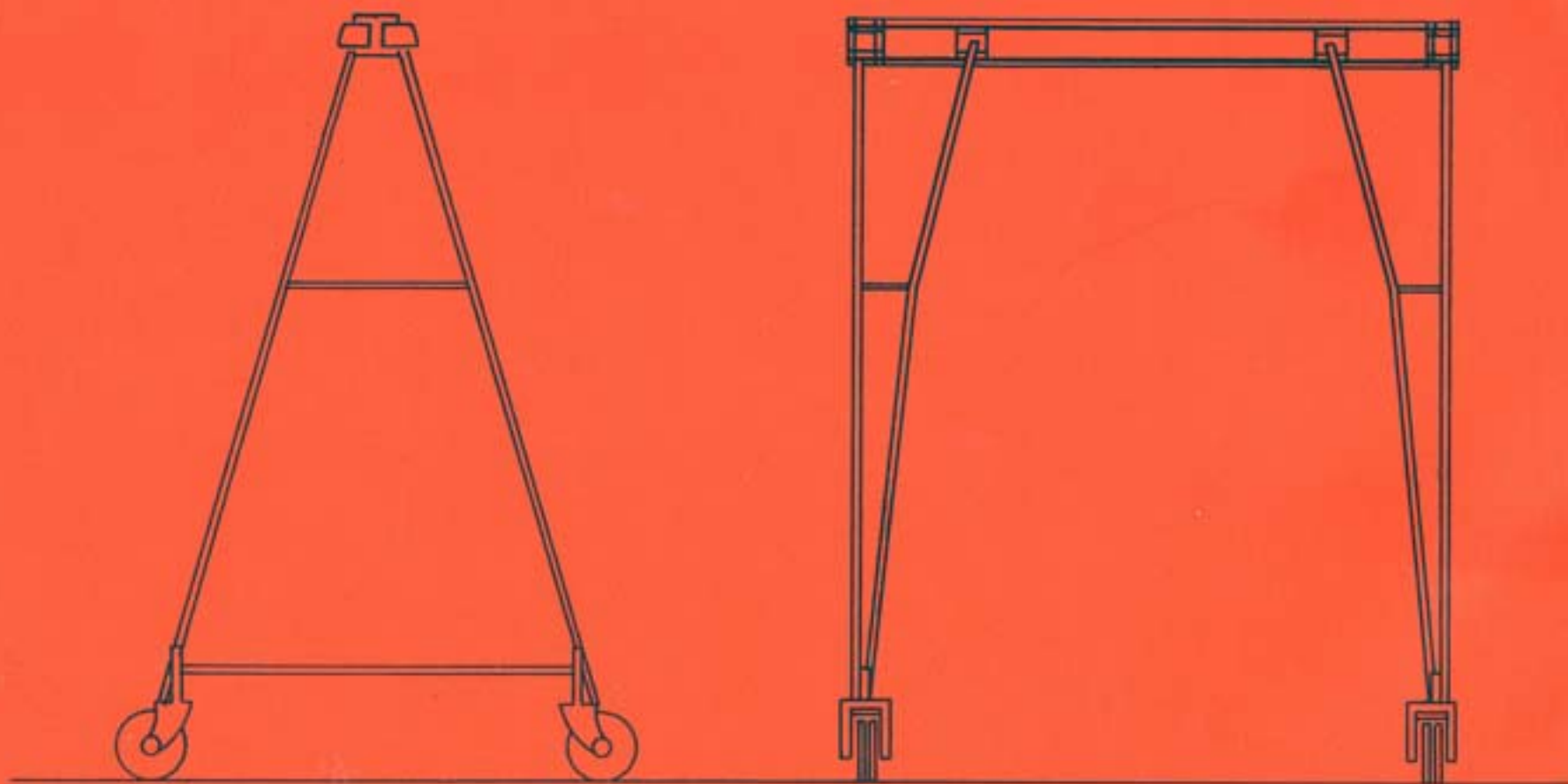

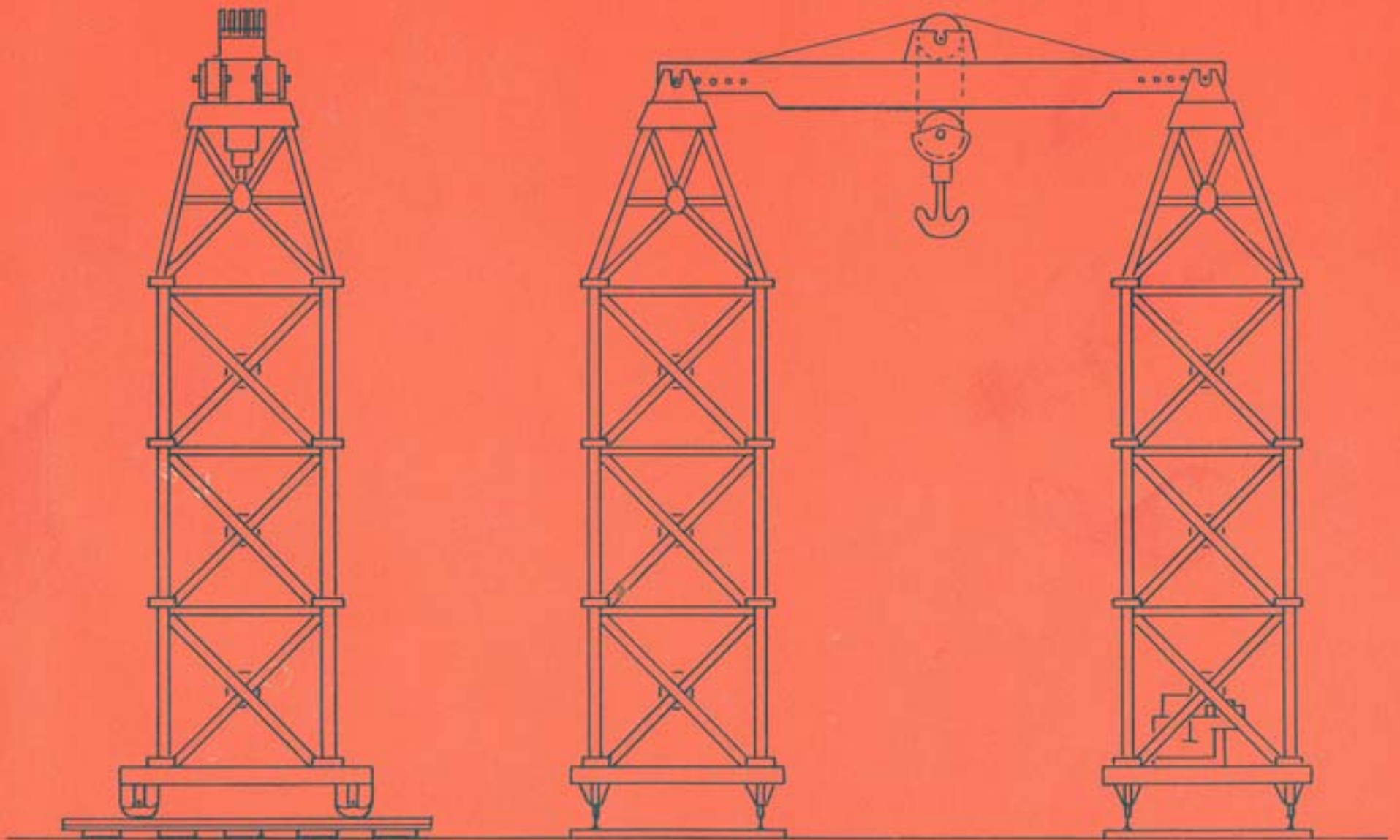



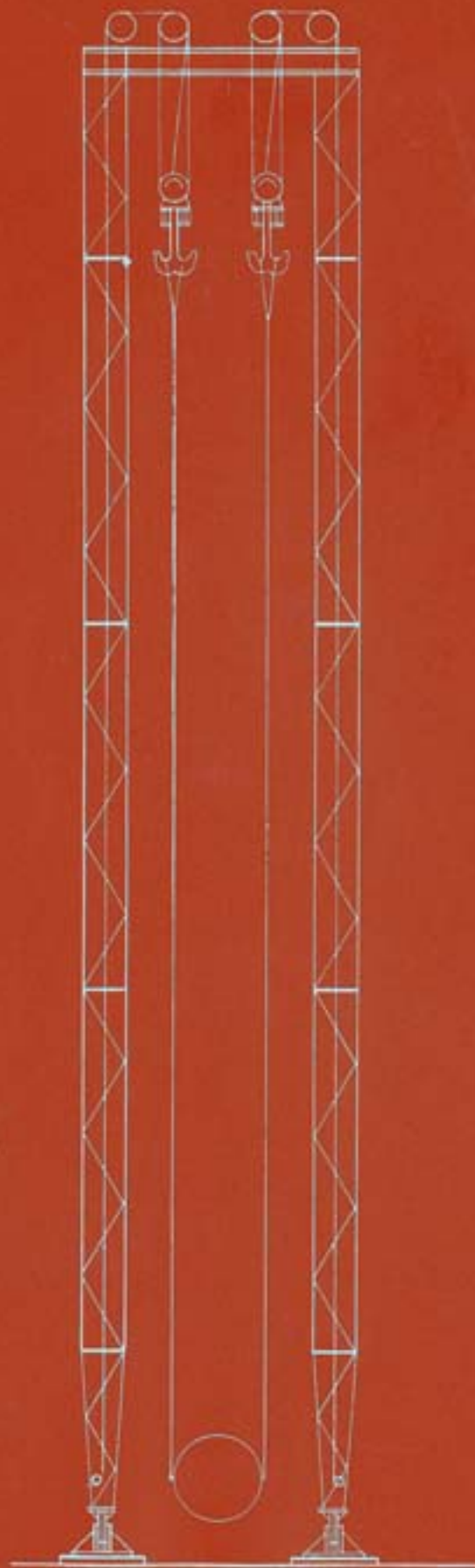

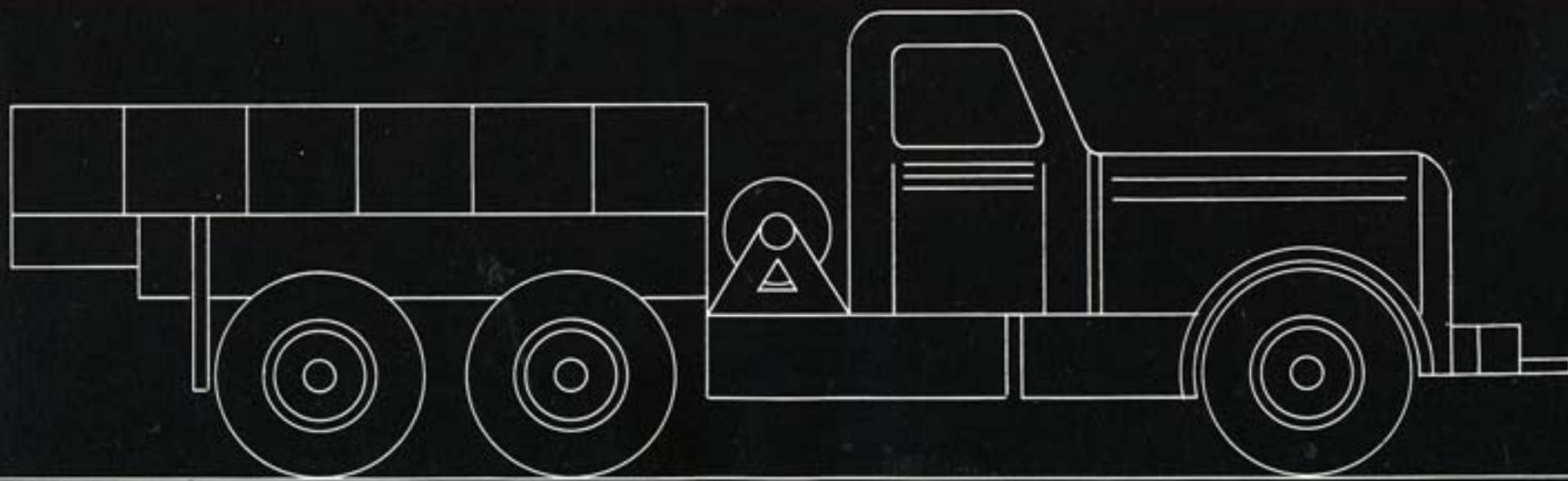
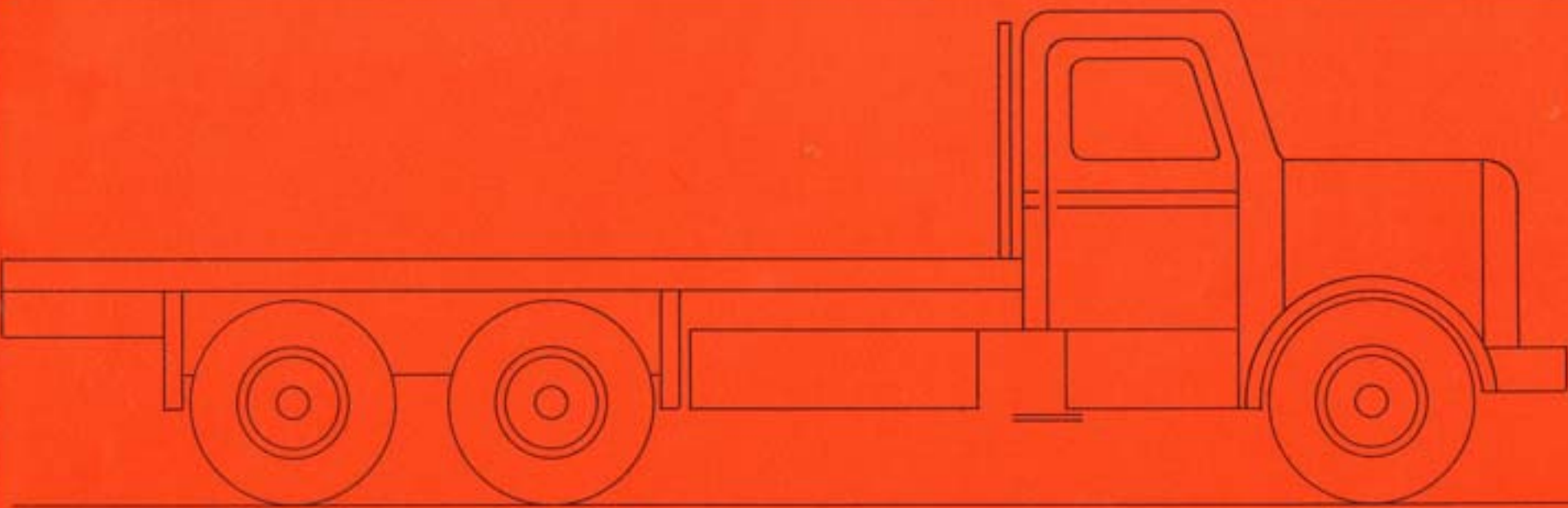
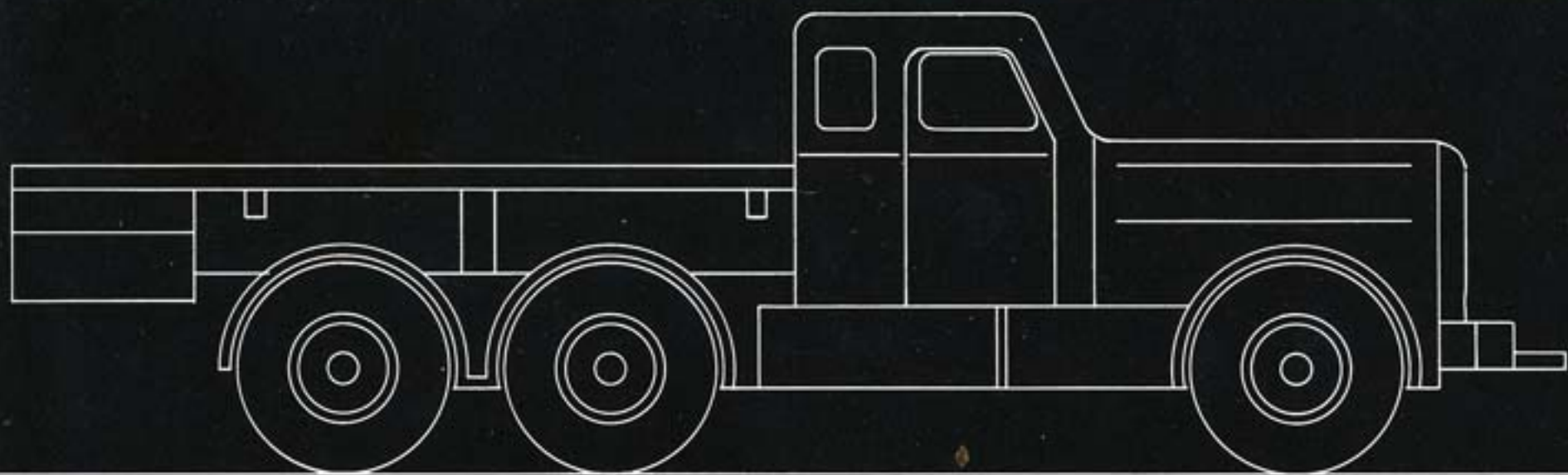





Afd. Verhuizingen:
Adres: Pr. Hendrikstraat 24 te Breda,
Tel. 3 41 87.

Dept. Déménagements -
Pr. Hendrikstraat 24 - Breda
Tel. 34187.

For furniture removal,
apply to Prins Hendrikstraat 24 - Breda
Tel. No 34187.

Umzugsabteilung:
Anschrift: Prins Hendrikstraat 24, Breda,
Fernruf 34 187.

